

KOLEJNOŚĆ MONTAŻU:

Uwaga: podczas montażu elementy należy układać na miękkim i czystym podłożu np.: ręcznik, koc. Nie montować mebla na dywanie, wykładzinie itp. *Nie stosowanie się do zaleceń producenta może spowodować zarysowanie powierzchni mebla.*

1. W otwory o średnicy 8 mm znajdujące się w krawędziach elementów wbić kołki **f1**.
Uwaga: W przypadku stwierdzenia, że któryś z kołków wystaje z otworu na długość większą niż 10 mm, należy go dobić, wymienić lub skrócić, gdyż może on spowodować, przy składaniu, uszkodzenie boku. **Przypadki takie nie podlegają reklamacji!**
2. Do elementu **6** wkręcić trzpienie **r16**.
3. W odpowiednie otwory w ścianach bocznych **3,4** wbić podpórki półek **d1**, zamocować mimośrodowo **r1**, wkręcić trzpienie **r16** i przykręcić prowadniki zawiasów **b13** za pomocą wkrętów **e23** i elementów dystansowych **b8**.
4. Do elementu **7** wbić ograniczniki frontów **d9**.
5. Do elementu **5** zamocować mimosrody **r1**.
6. Złożyć segment zgodnie z rys. i połączyć za pomocą złącz mimosrodoowych **r1** i konfirmatów **e1** używając do tego celu kluczyka **z1**.
7. Ułożyć korpus segmentu frontem do dołu na równej powierzchni, ustawiając go tak, aby jego przekątne były równe.
8. Ścianę tylną **10** przybić na obwodzie gwoździkami **l1**.
9. Włożyć półki wkładane **8** i **9**.
10. Do drzwi **1, 2** przykręcić puszkę zawiasów **a27** za pomocą wkrętów **p1**.
11. Zamocować drzwi **1,2** i wyregulować.
12. Przykręcić uchwyty **c86** używając wkrętów **j1** i podkładek **o27**. **Uwaga!** Do tej czynności nie należy używać za dużej siły. Zbyt mocne dokręcenie uchwyty może spowodować pęknięcie szkła.
13. Ustawić segment na podstawie i oba segmenty połączyć blaszką **n52** i wkrętami **p25**.

ZESTAWIENIE AKCESORIÓW:

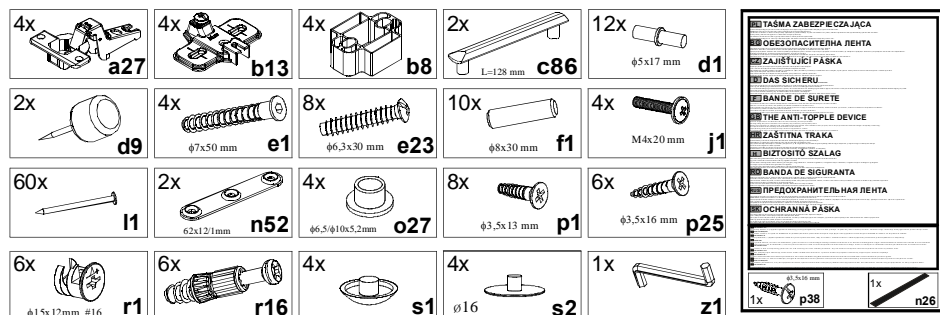

Szanowny Kliencie, w przypadku zgłaszania reklamacji, prosimy posługiwać się numerem kodu podanym w instrukcji montażu. Wszelkie uwagi i reklamacje należy zgłaszać do punktu zakupu mebla. Nie należy montować elementów, jeżeli zostaną zauważone wady lub uszkodzenia tych elementów. Powierznię mebli należy czyścić wilgotną szmatką lub papierowym ręcznikiem. **Nie używać chemicznych środków czystości!**

BRW
Spółka z o.o.

Instrukcja montażu

TOM

witryna 90

WYMIARY GABARYTOWE:

SZEROKOŚĆ: 90 cm, WYSOKOŚĆ: 188,5 cm, GŁĘBOKOŚĆ: 38,5 cm



BRW Sp. z o. o. 39-300 MIELEC, ul. WOJSKA POLSKIEGO 3.

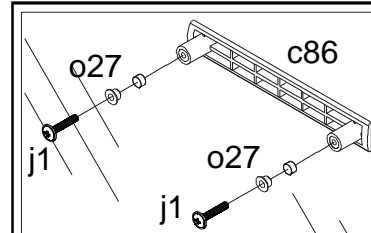
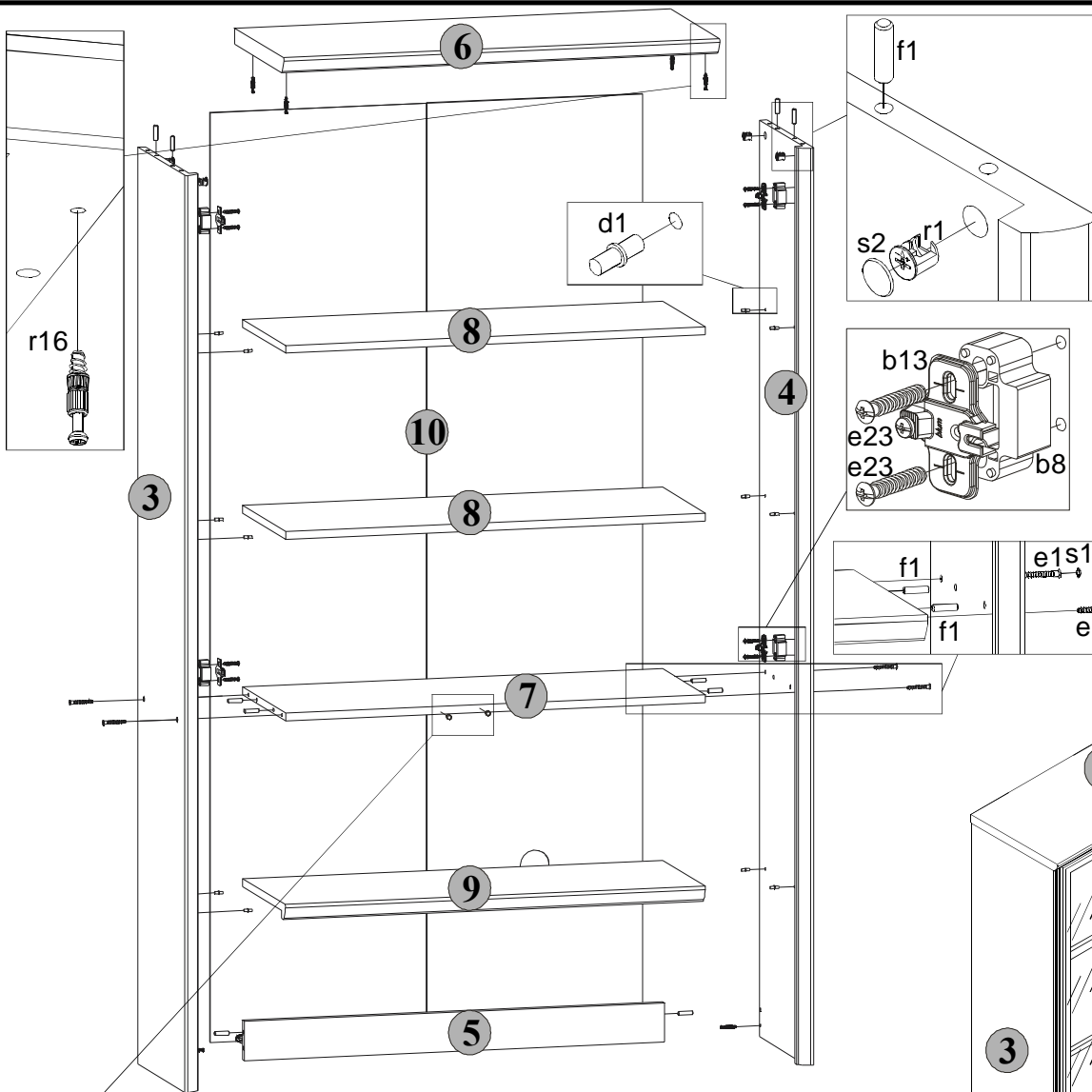

Do montażu uchwytów należy stosować podkładkę o27. Montować ją należy w sposób pokazany na rysunku.
Uwaga! Do tej czynności nie należy używać za dużej siły. Zbyt mocne dokręcenie uchwytu może spowodować pęknięcie szkła.

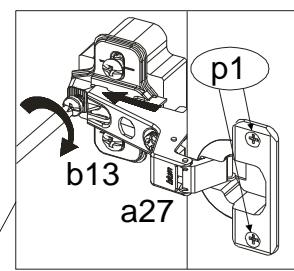
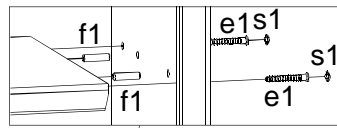
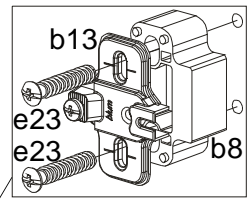

Symbol elementu	Wymiary	Kod
1	1113x414	S29-010
2	1113x414	S29-011
3	1852x362	S29-111
4	1852x362	S29-112
5	867x80	S29-402
6	900x380	S29-207
7	867x331	S29-303
8	867x331	S29-305
9	867x331	S29-307
10	1878x893	S29-909

REGULACJA DRZWI

