

## KOLEJNOŚĆ MONTAŻU:

**Uwaga:** podczas montażu elementy należy układać na miękkim i czystym podłożu np.: ręcznik, koc. Nie montować mebla na dywanie, wykładzinie itp. *Nie stosowanie się do zaleceń producenta może spowodować zarysowanie powierzchni mebla.*

1. W otwory o średnicy 8 mm znajdujące się w krawędziach elementów wbić kołki **f1**.  
**Uwaga:** W przypadku stwierdzenia, że któryś z kołków wystaje z otworu na długość większą niż 10 mm, należy go dobić, wymienić lub skrócić, gdyż może on spowodować, przy składaniu, uszkodzenie boku. **Przypadki takie nie podlegają reklamacji!**
2. Do elementów **3,4** wkręcić trzpienie **r16**.
3. W odpowiednie otwory w ścianach bocznych **5,6** zamocować mimośrodowo **r1** i wbić podpórki półek **d1**.
4. Do elementu **3** zamocować nóżki **k43**.
5. Złożyć segment zgodnie z rys. i połączyć za pomocą złącz mimośrodowych **r1** oraz wkrętów typu konfirmat **e1** używając do tego celu kluczyka **z1**.
6. Ułożyć korpus segmentu frontem do dołu na równej powierzchni, ustawiając go tak, aby jego przekątne były równe.
7. Ścianę tylną **9** przybić na obwodzie gwoździkami **l1**.
8. W zależności od opcji (Lewa) (Prawa) do jednej ze ścian bocznych **5** (lewa), **6** (prawa) przykręcić prowadniki zawiasów **b13** za pomocą wkrętów **e23** i elementów dystansowych **b8**.
9. Do półek **8** wbić ograniczniki frontów **d9** zgodnie z rysunkiem.
10. Do drzwi **1,2** przykręcić puszkę zawiasów **a27** za pomocą wkrętów **p1**.
11. Zamocować drzwi **1,2** zgodnie z rysunkiem i wyregulować.
12. Przykręcić uchwyty **c86** używając wkrętów **j1** i podkładek **o27**. **Uwaga!** Do tej czynności nie należy używać za dużej siły. Zbyt mocne dokręcenie uchwyty może spowodować pęknięcie szkła.

## ZESTAWIENIE AKCESORIÓW:

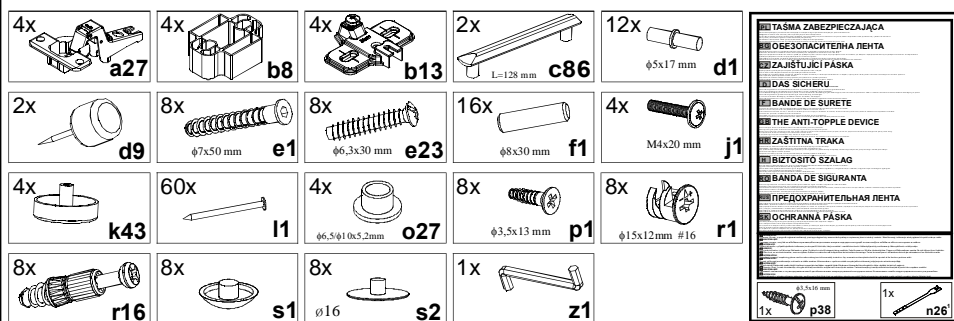

Szanowny Kliencie, w przypadku zgłaszania reklamacji, prosimy posługiwać się numerem kodu podanym w instrukcji montażu. Wszelkie uwagi i reklamacje należy zgłaszać do punktu zakupu mebla. Nie należy montować elementów, jeżeli zostaną zauważone wady lub uszkodzenia tych elementów. Powierzchnię mebli należy czyścić wilgotną szmatką lub papierowym ręcznikiem. **Nie używać chemicznych środków czystości!**

**BRW**  
Spółka z o.o.

## Instrukcja montażu

# TOM

### witryna wysoka

#### WYMIARY GABARYTOWE:

SZEROKOŚĆ: 60 cm, WYSOKOŚĆ: 231 cm, GŁĘBOKOŚĆ: 38,5 cm

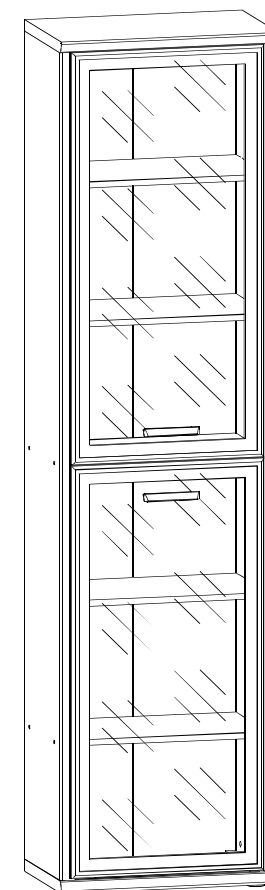

BRW Sp. z o. o. 39-300 MIELEC, ul. WOJSKA POLSKIEGO 3.

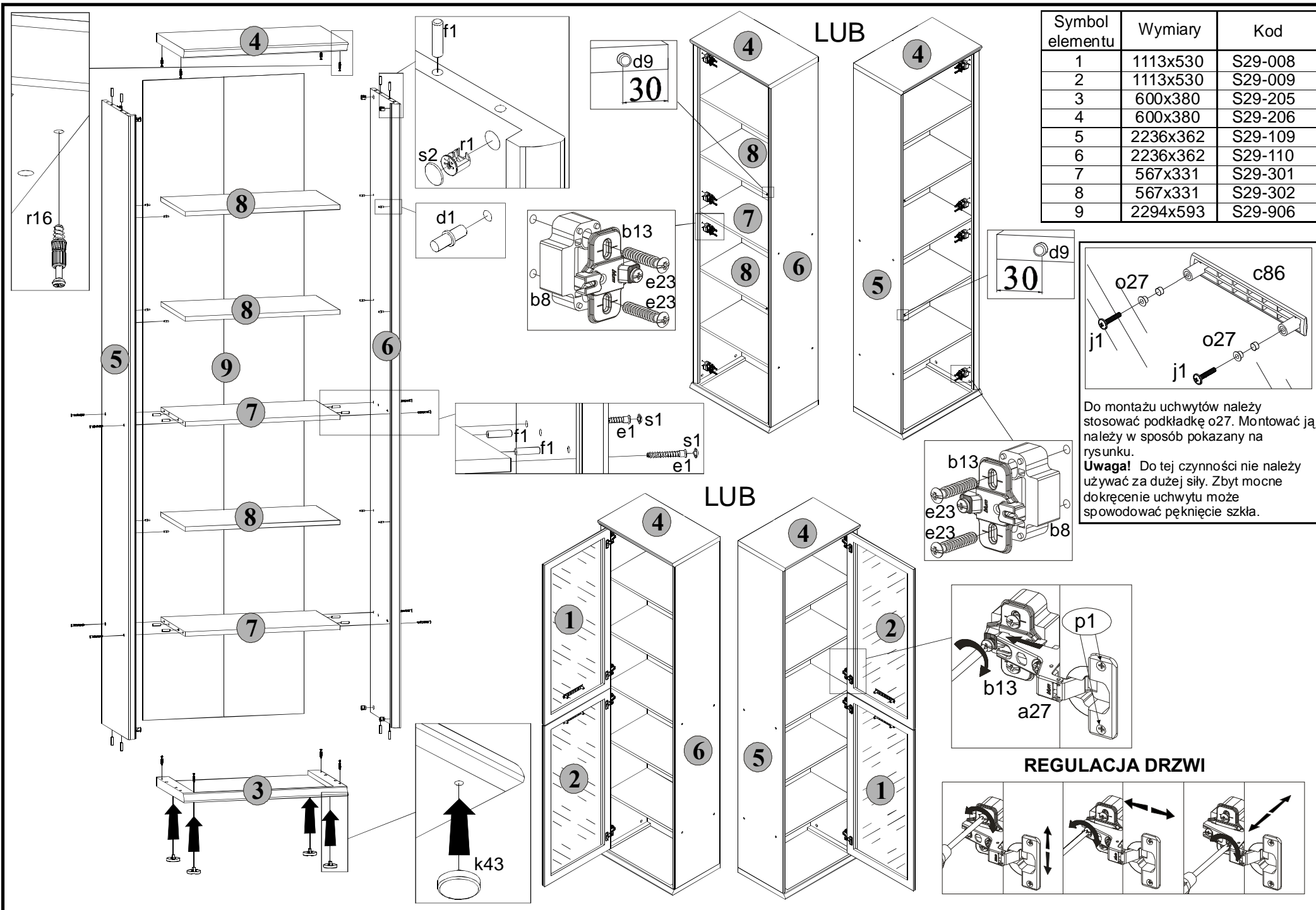

Symbol elementu	Wymiary	Kod
1	1113x530	S29-008
2	1113x530	S29-009
3	600x380	S29-205
4	600x380	S29-206
5	2236x362	S29-109
6	2236x362	S29-110
7	567x331	S29-301
8	567x331	S29-302
9	2294x593	S29-906

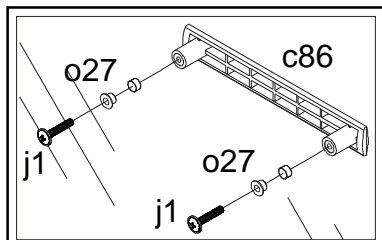

Do montażu uchwytów należy stosować podkładkę o27. Montować ją należy w sposób pokazany na rysunku.  
**Uwaga!** Do tej czynności nie należy używać za dużej siły. Zbyt mocne dokręcenie uchwytu może spowodować pęknięcie szkła.

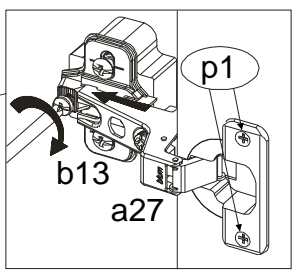
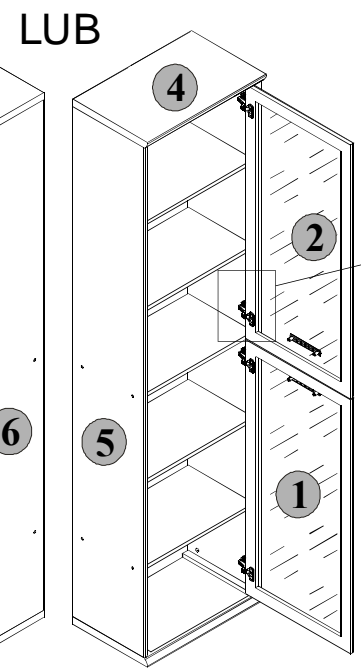
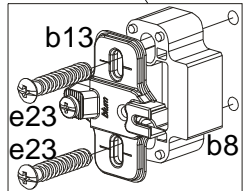

**REGULACJA DRZWI**

