

# Kolejność montażu:

1. W otwory o średnicy 8 mm znajdujące się w krawędziach elementów wbij kolki **f1**. (Otwory na trzpień złącza mimosrodowego pozostawic wolne).

**Uwaga:** W przypadku stwierdzenia, że któryś z kolków wystaje z otworu na długość większą niż 10 mm, należy go dobić, wymienić lub skrócić, gdyż może on spowodować, przy składaniu, uszkodzenie boku.

## PRZYPADKI TAKIE NIE PODLEGAJĄ REKLAMACJI !

2. W odpowiednie otwory blatu wbij mufę **r6** i wkręć trzpień **r4**.
3. Wbij podpórki kolkowe **d1**.
4. W dolną krawędź boku **2** wbij ślizgacze **k1**.
5. Złożyć segment zgodnie z rysunkiem i połączyć złączem mimosrodowym **r1** i wkrętami typu konfirmat **e1**, używając do tego celu specjalnego kluczyka dołączonego do zestawu.
6. Ułożyć korpus segmentu frontem do dołu na równej powierzchni, ustawiając go tak, aby jego przekątne były równe.
7. Przybicić pilnie na obwodzie gwoździkami **l1**. Przed przybiciem połączyć listwa **8** (dla ułatwienia można narysować ołówkiem linie wzdłuż których gwoździe będą wbijane).
8. Przykręcić nóżki **k10** wkrętami **p10**.

\* Szanowny Kliencie, w przypadku zgłaszania reklamacji, prosimy posługiwać się numerem kodu podanym w instrukcji montażu. Wszelkie uwagi i reklamacje należy zgłaszać do punktu zakupu mebla.

**Uwaga!** Nie montować elementów, jeżeli zostaną zauważone wady lub uszkodzenia tych elementów.

\* Powierzchnie mebli należy czyścić wilgotną szmatką lub papierowym ręcznikiem. Nie używać chemicznych środków czystości !

# "VIS-À-VIS"

## SEGMENT "vo/20/5 P"

### Instrukcja montażu

Wymiary gabarytowe :  
szerokość 50 cm , głębokość 36 cm , wysokość 199,5 cm

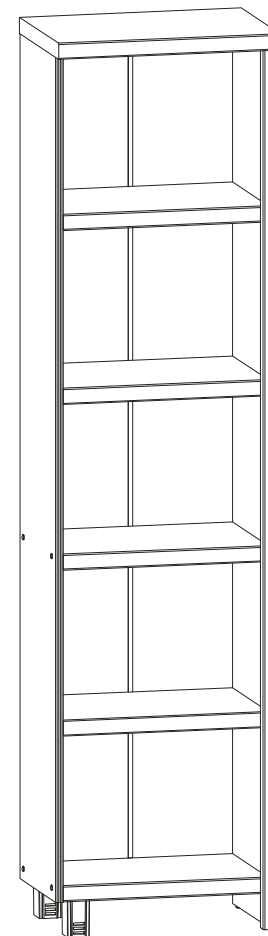

Producent:  
**BLACK RED WHITE S.A.**  
UL. KRZESZOWSKA 63  
23-400 BILGORAJ

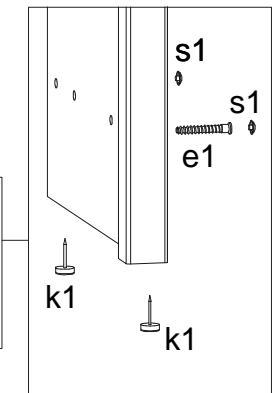
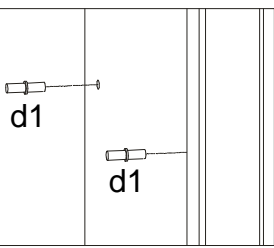
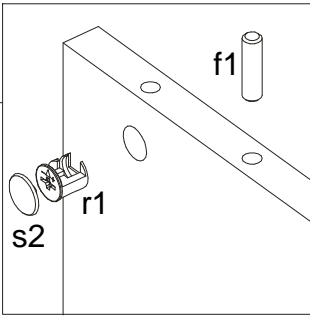
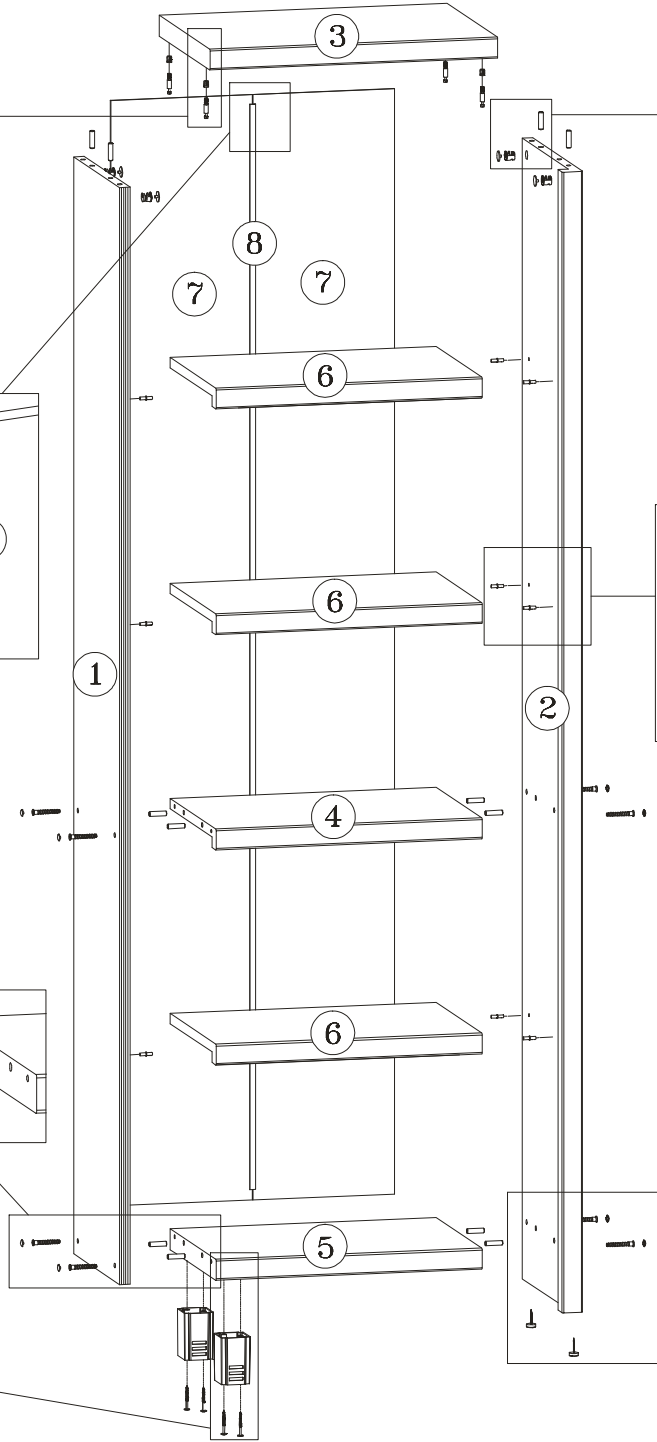
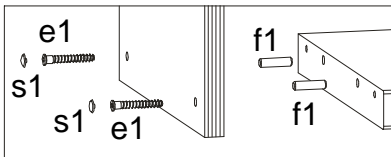
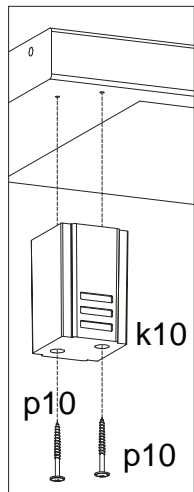
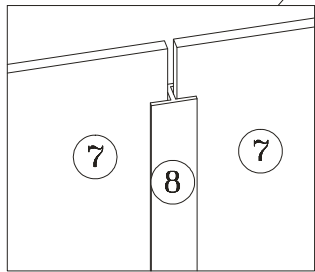
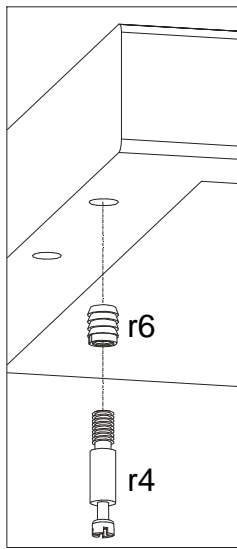

Symbol elementu	Wymiary	Kod
1	1876x320	VS1- 115
2	1951x350	VS1- 116
3	500x353	VS1- 201
4	462x320	VS1- 305
5	462x320	VS1- 307
6	462x317	VS1- 303
7	1890x246	VS1- 902
8	1856	LH- 1856

### AKCESORIA



12x $\phi 5 \times 17$ mm d1	1x $\phi 3.5 \times 16$ mm p38	1x  n26
8x $\phi 7 \times 47$ mm e1	12x $\phi 8 \times 30$ mm f1	2x  k1
2x  k10	50x  l1	4x $\phi 4 \times 40$ mm p10
4x $\phi 15 \# 16$ r1	4x  r4	4x $\phi 8/M6 \times 11$ mm r6
8x  s1	4x  s2	1x  z1