

Symbol el.	Wymiary	Kod	Paczka
1	1026x323x16	SY1-173	Korpusy
2	1026x323x16	SY1-174	Korpusy
3	398x323x16	SY1-176A	Korpusy
4	398x323x16	SY1-177A	Korpusy
5	680x334x22	SY1-242	Korpusy
6	680x334x22	SY1-214	Korpusy
7	647x323x16	SY1-364	Korpusy
8	646x295x16	SY1-311	Korpusy
9	1020x336x19	SY1-006	Fronty
10	1020x336x19	SY1-005	Fronty
11	294x130x19	SY1-007	Fronty
12	1050x334x3	SY1-940	Korpusy
13	263x300x3	SY1-932	Korpusy
14	878x100x12	SY1-506	Korpusy
H	1025x14	lh-1025	Korpusy

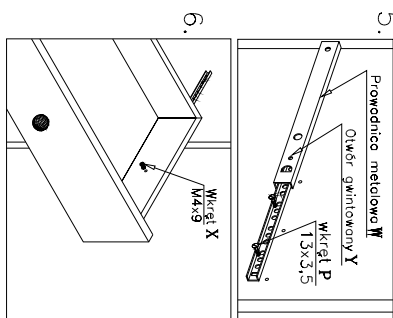

Kolejność montażu szuflad z wstępnie oklejonych folią winylową

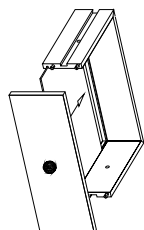
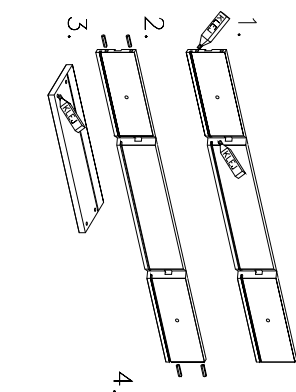
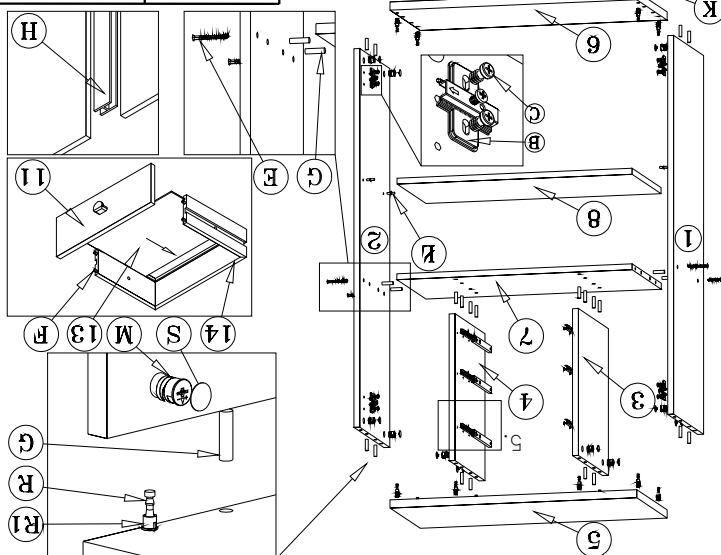

Kolejność montażu:

1. W otwory o średnicy 8 mm znajdujące się w krawędziach elementów wbić koleczki **G**. (Otwory na trzpień złącza mimośrodowego pozostawić wolne) Przy montażu szuflad użyć drewnianych koleczków **F** i kleju.

Uwaga: W przypadku stwierdzenia, że któryś z koleczków wystaje z otworu na długość większą niż 10 mm, należy go dobić, wymienić lub skrócić, gdyż może on spowodować przy składaniu uszkodzenie boku.

PRZYPADKI TAKIE NIE PODLEGAJĄ REKLAMACJI !

2. W odpowiednie otwory blatów wcisnąć trzpień z mufą **R, R1**.
3. Do boków segmentu w wyznaczonych miejscach przykręcić prowadniki zawiasów **B**, prowadnice metalowe szuflad **W** i wbić podpórki kołkowe **L**.
Uwaga: Prowadnice przykręcić tak, aby otwór gwintowany **Y** znajdował się od strony oklejonej boku.
4. Złożyć segment zgodnie z rysunkiem i połączyć złączem mimośrodowym **M** i wkrętami typu konfirmat **E**, używając do tego celu specjalnego kluczyka dołączonego do zestawu.
5. Wcisnąć nóżki **K, K1** (Segment dolny).
6. Ułożyć korpus segmentu frontem do dołu na równej powierzchni, ustawiając go tak, aby jego przekątne były równe.
7. Przybić plecy na obwodzie gwoździkami **L**, przed przybiciem połączyć listwą **H** (dla ułatwienia można narysować ołówkiem linie wzdłuż których gwoździe będą wbijane).
8. Ułożyć fronty na równej powierzchni i delikatnie wbić puszkę zawiasów **A** w przeznaczone do tego celu otwory.
9. Skręcić drzwi z bokami segmentu
10. Przykręcić uchwyty.
11. Wsunąć szuflady, zablokować wkrętem **X**.

Przed przybiciem pleców należy sprawdzić, czy przekątne są równe.

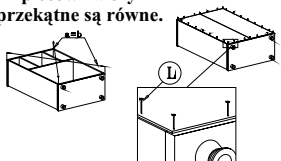

SEGMENT "d3s/10/7"

("System XXI")

Instrukcja montażu

Wymiary gabarytowe :
szerokość 68 cm , głębokość 34,5 cm , wysokość 111,5 cm

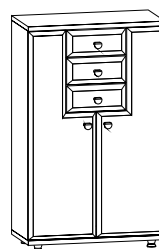

Producent:
BRW spółka z o.o.
UL. WOJSKA POLSKIEGO 3
39-300 MIELEC