

Symbol el.	Wymiary	Kod	Paczka
1	736x330x16	SY1-102	Korpusy
2	736x330x16	SY1-102	Korpusy
3	580x580x22	SY1-201	Korpusy
4	480x337x22	SY1-202/A	Korpusy
5	332x296x16	SY1-301	Korpusy
6	760x354x3	SY1-930	Korpusy

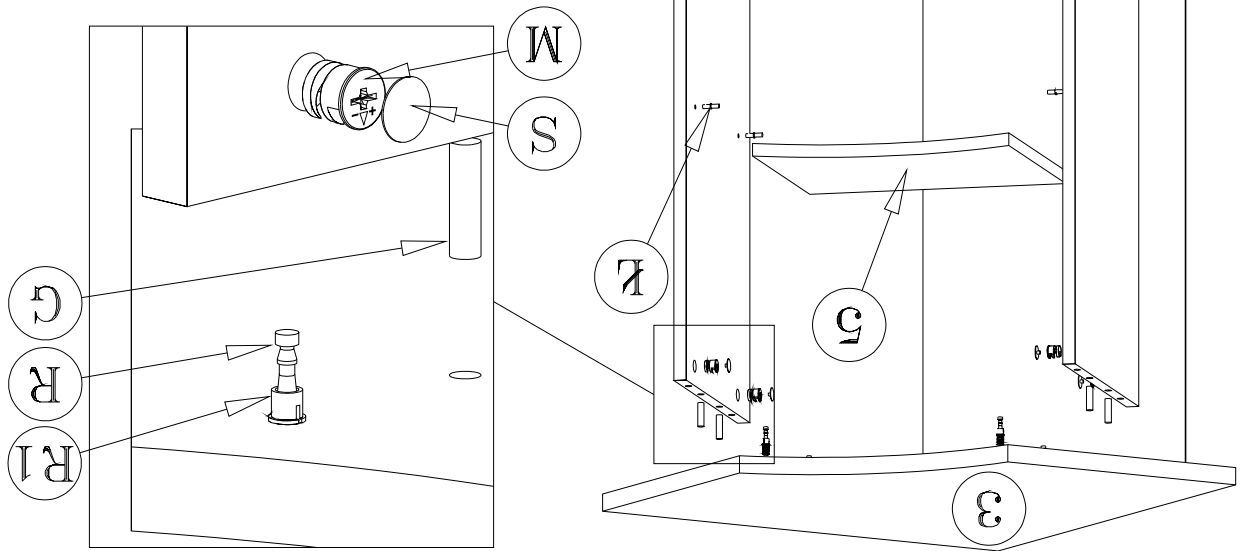

Kolejność montażu:

1. W otwory o średnicy 8 mm znajdujące się w krawędziach elementów wbić kołeczki **G**. (Otwory pod mufę złącza mimośrodowego pozostawić wolne).
Uwaga: w przypadku stwierdzenia, że któryś z kołeczków wystaje z otworu na długość większą niż 10 mm, należy go dobić, wymienić lub skrócić, gdyż może on spowodować przy składaniu uszkodzenie boku.
PRZYPADKI TAKIE NIE PODLEGAJĄ REKLAMACJI !
2. W odpowiednie otwory blatów wcisnąć trzpienie z mufą **R, R1**.
3. W boki segmentu w wyznaczonych miejscach wbić podpórki kołkowe **L**.
4. Złożyć segment zgodnie z rysunkiem i połączyć złączem mimośrodowym **M**, używając do tego celu specjalnego kluczyka dołączonego do zestawu.
5. Wcisnąć nóżki **K, K1** (Segment dolny).
6. Ułożyć korpus segmentu frontem do dołu na równej powierzchni, ustawiając go tak, aby jego przekątne były równe.
7. Przybić plecy na obwodzie gwoździkami **L**, (dla ułatwienia można narysować ołówkiem linie wzdłuż których gwoździe będą wbijane).

Przed przybiciem pleców należy sprawdzić, czy przekątne są równe.

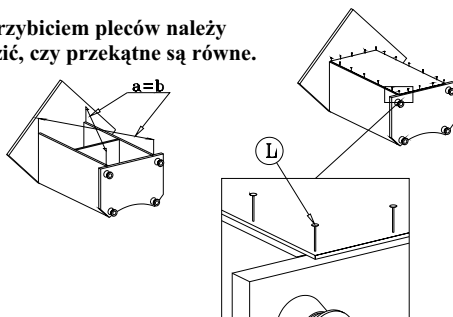

SEGMENT "nw/7/6"

("System XXI")

Instrukcja montażu

Wymiary gabarytowe :
szerokość 58 cm , głębokość 58 cm , wysokość 82,5 cm

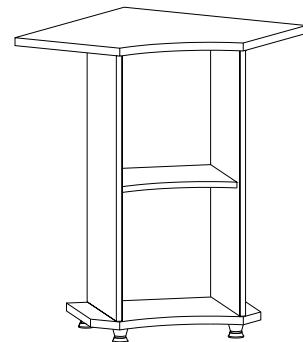

Producent:
BRW spółka z o.o.
UL. WOJSKA POLSKIEGO 3
39-300 MIELEC