

| Symbol el. | Wymiary     | Kod     | Paczka  |
|------------|-------------|---------|---------|
| 1          | 1026x330x16 | SY1-101 | Korpusy |
| 2          | 1026x330x16 | SY1-101 | Korpusy |
| 3          | 300x334x22  | SY1-238 | Korpusy |
| 4          | 266x295x16  | SY1-359 | Korpusy |
| 5          | 300x334x22  | SY1-239 | Korpusy |
| 6          | 1050x290x3  | SY1-935 | Korpusy |

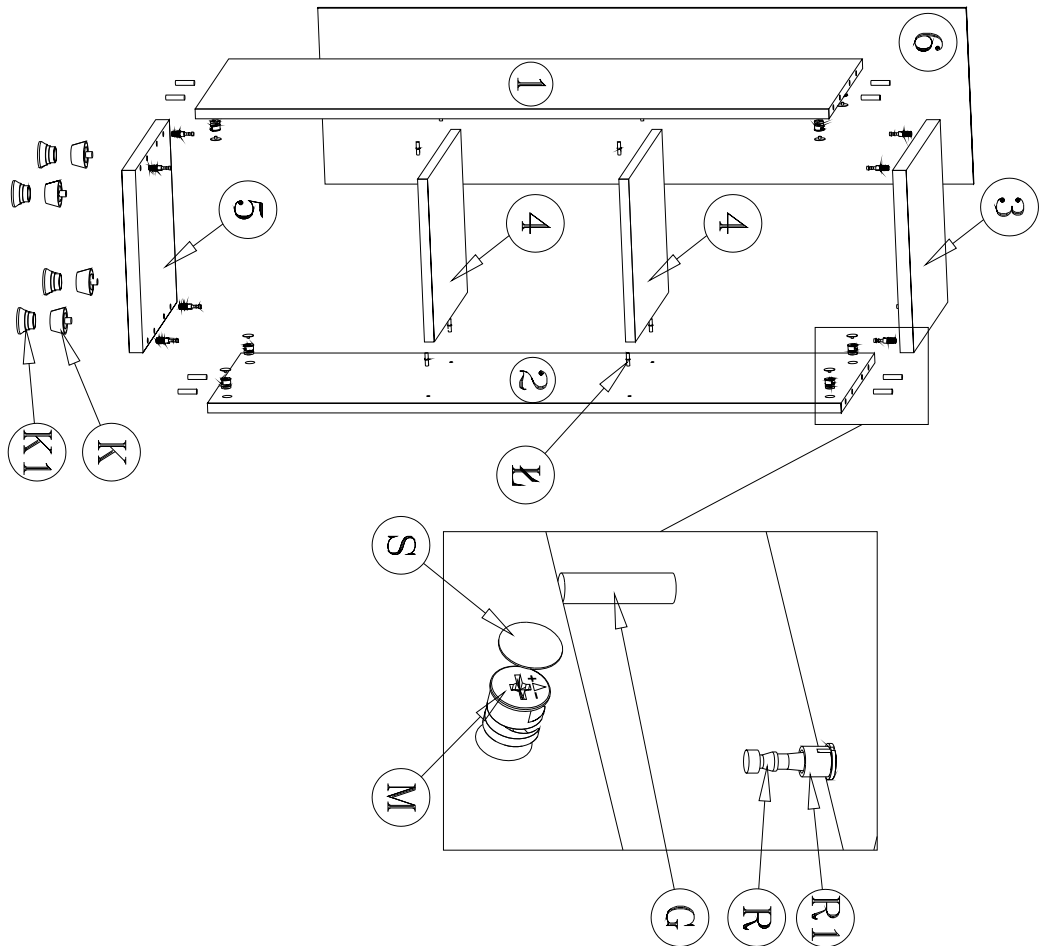

## Kolejność montażu:

1. W otwory o średnicy 8 mm znajdujące się w krawędziach elementów wbić kołeczki **G** (Otwory pod zaczep złącza mimośrodowego pozostawić wolne).  
**Uwaga:** w przypadku stwierdzenia, że któryś z kołeczków wystaje z otworu na długość większą niż 10 mm, należy go dobić, wymienić lub skrócić, gdyż może on spowodować przy składaniu uszkodzenie boku.  
**PRZYPADKI TAKIE NIE PODLEGAJĄ REKLAMACJI!**
2. W odpowiednie otwory blatów wcisnąć trzpień z mufą **R, R1**.
3. W boki segmentu wbić podpórki kołkowe **Ł**.
4. Złożyć segment zgodnie z rysunkiem i połączyć złączem mimośrodowym **M**, używając do tego celu specjalnego kluczyka dołączonego do zestawu.
5. Wcisnąć nóżki **K, K1** (Segment dolny).
6. Ułożyć korpus segmentu frontem do dołu na równej powierzchni, ustawiając go tak, aby jego przekątne były równe.
7. Przybić plecy na obwodzie gwoździkami **L**, (dla ułatwienia można narysować ołówkiem linie wzdłuż których gwoździe będą wbijane).

Przed przybiciem pleców należy sprawdzić, czy przekątne są równe.

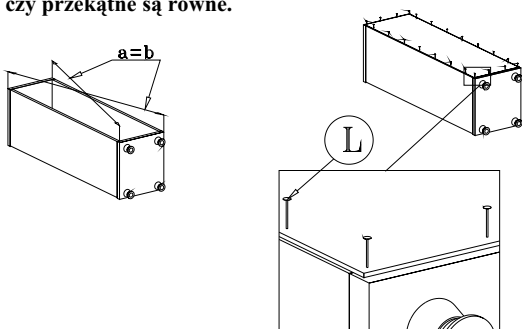

## SEGMENT "o/10/3"

("System XXI")

Instrukcja montażu

Wymiary gabarytowe :  
szerokość 30 cm , głębokość 33 cm , wysokość 111,5 cm

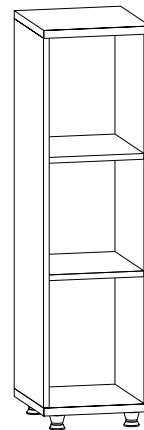

Producent:  
**BRW spółka z o.o.**  
UL. WOJSKA POLSKIEGO 3  
39-300 MIELEC