

Symbol el.	Wymiary	Kod	Paczka
1	1462x330x16	SY1-1101	Korpusy
2	1462x330x16	SY1-1102	Korpusy
3	680x334x22	SY1-213	Korpusy
4	646x295x16	SY1-311	Korpusy
5	647x327x16	SY1-310	Korpusy
6	680x334x22	SY1-214	Korpusy
7	1486x334x3	SY1-947	Korpusy
H	1461x14	lh-1461	Korpusy

Kolejność montażu:

1. W otwory o średnicy 8 mm znajdujące się w krawędziach elementów wbić kołeczki **G**. (Otwory pod zaczep złącza mimośrodowego pozostawić wolne).
Uwaga: w przypadku stwierdzenia, że któryś z kołeczków wystaje z otworu na długość większą niż 10 mm, należy go dobić, wymienić lub skrócić, gdyż może on spowodować przy składaniu uszkodzenie boku.
PRZYPADKI TAKIE NIE PODLEGAJĄ REKLAMACJI !
2. W odpowiednie otwory blatów wcisnąć trzpień z mufą **R, R1**.
3. W boki segmentu wbić podpórki kołkowe **L**.
4. Złożyć segment zgodnie z rysunkiem i połączyć złączem mimośrodowym **M** i wkrętami typu konfirmat **E**, używając do tego celu specjalnego kluczyka dołączonego do zestawu.
5. Wcisnąć nóżki **K, K1**.
6. Ułożyć korpus segmentu frontem do dołu na równej powierzchni, ustawiając go tak, aby jego przekątne były równe.
7. Przybić plecy na obwodzie gwoździkami **L**, przed przybiciem połączyć listwą **H** (dla ułatwienia można narysować ołówkiem linie wzdłuż których gwoździe będą wbijane).
8. Wypoziomować ustawienie segmentu pokręcając nóżką **K1**.

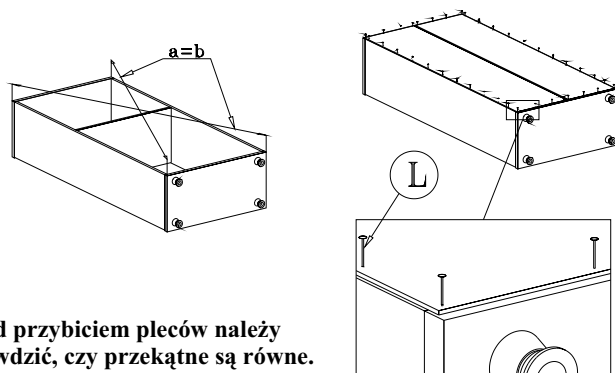

Przed przybiciem pleców należy sprawdzić, czy przekątne są równe.

SEGMENT "o/15/7"

("System XXI")

Instrukcja montażu

Wymiary gabarytowe :
szerokość 68 cm , głębokość 33 cm , wysokość 155 cm

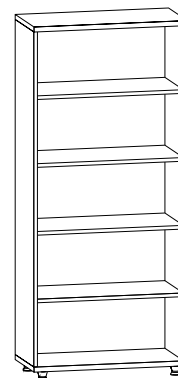

Producent:
BRW spółka z o.o.
UL. WOJSKA POLSKIEGO 3
39-300 MIELEC