

Kolejność montażu:

- Wyjąć z paczki elementy (wymiary elementów umieszczone są w tabelce na rysunku montażowym).
- W otwory listew tylnych **1,4** wbić wieszaki **T**, a następnie zablokować przed obrotem wkręcając eurowkręty **C1** - 5x10. Wkręcić eurowkręty regulacyjne **C2**.
- W otwory o średnicy 8 mm znajdujące się w krawędziach elementów wbić kołeczki **G**. (Otwory na trzpień złącza mimośrodowego pozostawić wolne)
Uwaga: W przypadku stwierdzenia, że któryś z kołeczków wystaje z otworu na długość większą niż 10 mm, należy go dobić, wymienić lub skrócić, gdyż może on spowodować przy składaniu uszkodzenie boku.
PRZYPADKI TAKIE NIE PODLEGAJĄ REKLAMACJI !
- W odpowiednie otwory stojaków wcisnąć trzpień z mufą **R, R1**.
- Do stojaków **7, 8, 10** w wyznaczonych miejscach przykręcić prowadniki zawiasów **B**.
- Montaż półek rozpocząć od dołu segmentu zachowując kolejność montażu według schematu zamieszczonego obok.
-zdjąć folię ochronną z rury ozdobnej,
-zmontować stopkę wg rys. a,
-złożyć półkę **5, 6** ze stojakami **9, 10** i połączyć złączami mimośrodowymi **M**, używając do tego celu specjalnego kluczyka dołączonego do zestawu,
-zmontować pierwszą półkę wg rys. b,
-stojaki **7, 8** zmontować tak aby odległość prowadników zawiasów od krawędzi była mniejsza w górnej części stojaka,
-pozostałe półki montować zachowując taką samą kolejność montażu,
-po zmontowaniu półek nałożyć na rurę nasadkę ozdobną wg rys. c.
- Przykręcić do półek listwy tylne **1, 4** wkrętami typu konfirmat **E**.
- Ułożyć fronty na równej powierzchni i delikatnie wbić puszki zawiasów **A** w przewidziane do tego celu otwory.
- Skręcić drzwi z bokami segmentu.
- Przykręcić uchwyty.
- Wyregulować drzwi poprzez wkręcanie lub wykręcanie wkrętów **D** i **D1**.
- W miejscu ustawienia segmentu wywiercić w ścianie otwory pod kołki rozporowe do zawieszenia segmentu wg. rys. d.
- Zawiesić segment na ścianie.
(Poziomowanie segmentu można wykonać wkrętem regulacyjnym wieszaka **J** i eurowkrętem regulacyjnym **C2**).

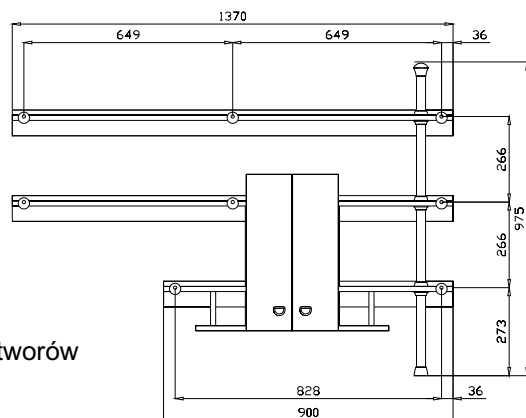

Rys. d
Rozstaw wiercenia otworów
pod kołki rozporowe

SEGMENT "rd/9/14"

("System XXI")

Instrukcja montażu

Wymiary gabarytowe :
szerokość 137cm , głębokość 20cm , wysokość 97,5cm

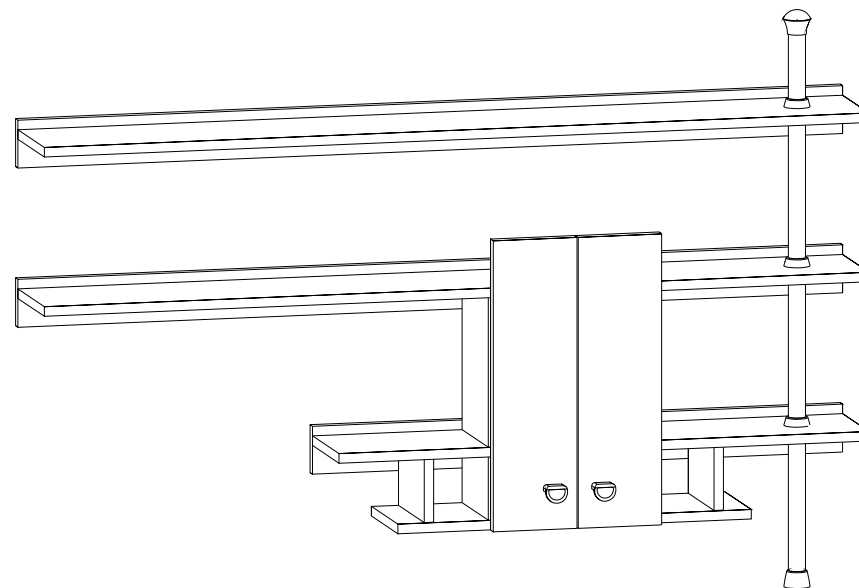

Producent:
BRW spółka z o.o.
UL. WOJSKA POLSKIEGO 3
39-300 MIELEC

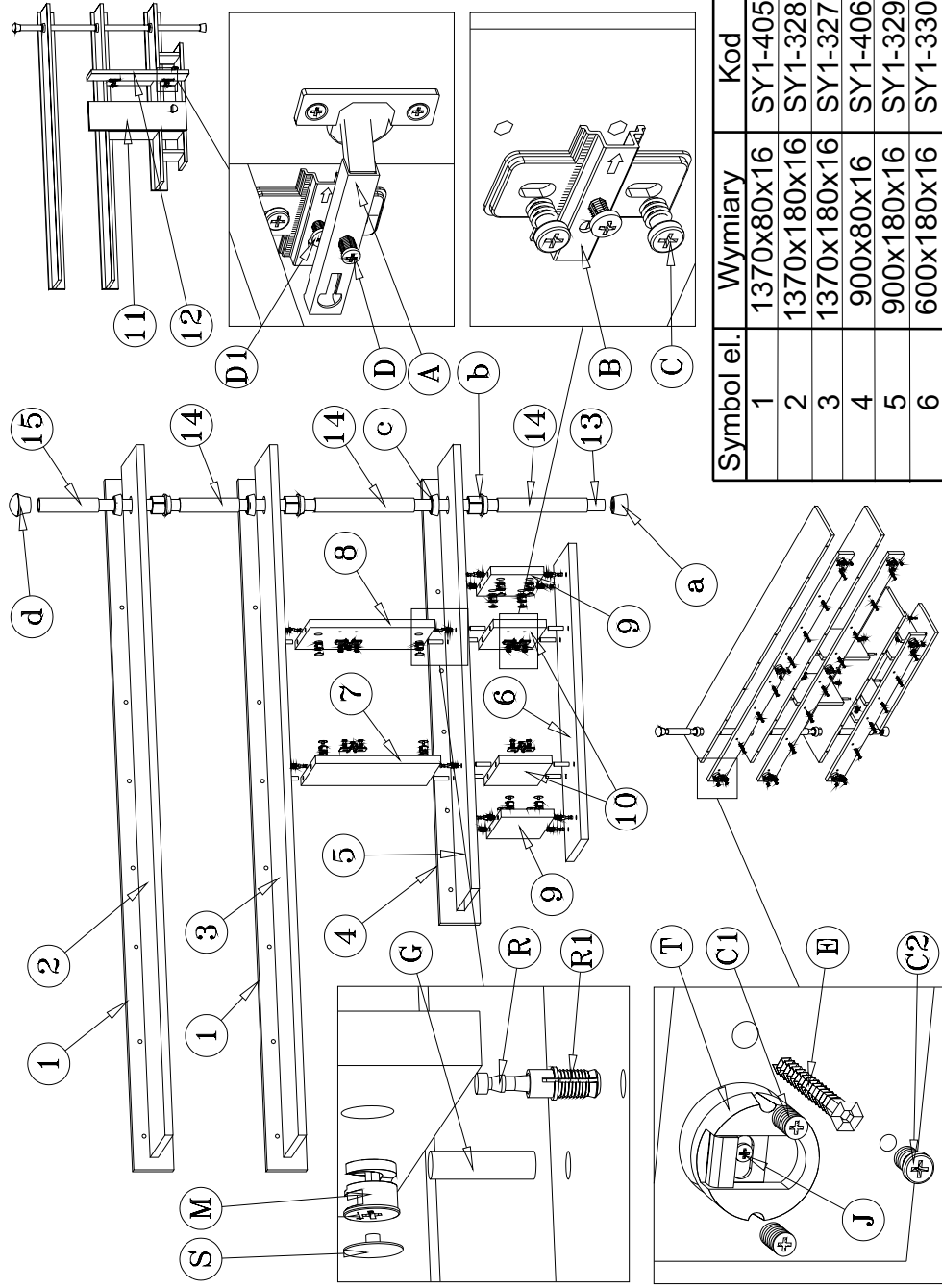

Symbol el.	Wymiary	Kod	Paczka
1	1370x80x16	SY1-405	Korpusy
2	1370x180x16	SY1-328	Korpusy
3	1370x180x16	SY1-327	Korpusy
4	900x80x16	SY1-406	Korpusy
5	900x180x16	SY1-329	Korpusy
6	600x180x16	SY1-330	Korpusy
7	250x178x16	SY1-141	Korpusy
8	250x178x16	SY1-142	Korpusy
9	106x175x16	SY1-145	Korpusy
10	106x178x16	SY1-144	Korpusy
11	486x142x19	SY1-049	Korpusy
12	486x142x19	SY1-050	Korpusy
13	940		Korpusy
14	263		Korpusy
15	149		Korpusy

KOLEJNOŚĆ MONTAŻU SYSTEMU "UNUM"

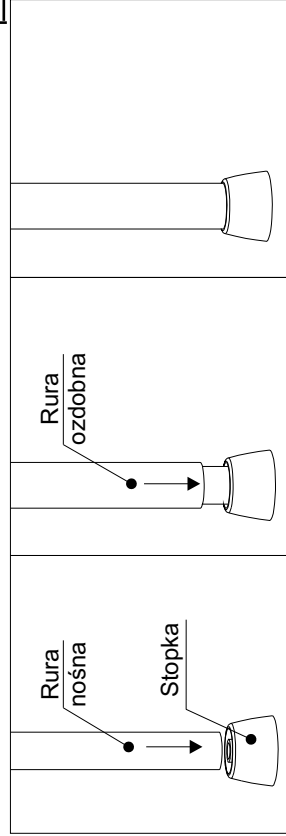

rys.a1

Wcisnąć rurę nośną w stopkę.

rys.a2

Wcisnąć rurę ozdobną.

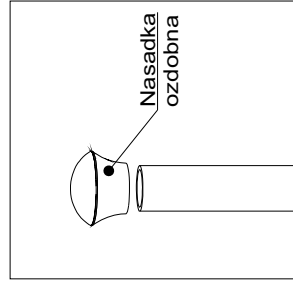

rys.c

Nadożyć nasadkę ozdobną.

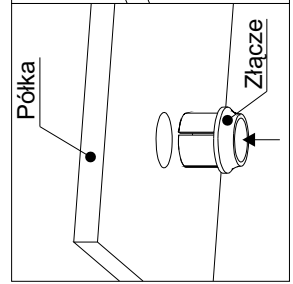

rys.b1

Wcisnąć złącze w otwór półki.

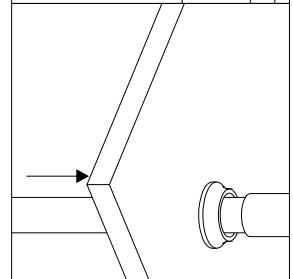

rys.b2

Nasunąć półkę i złącze na wcześniejsze zmontowane rury.

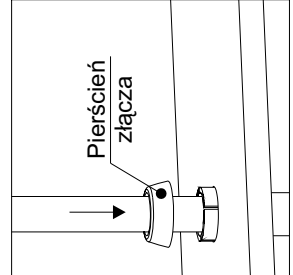

rys.b3

Nadożyć pierścien złącza.

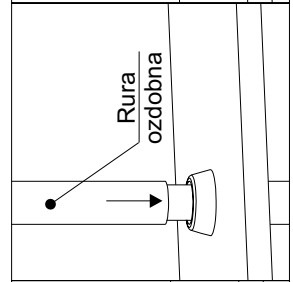

rys.b4

Wcisnąć rurę ozdobną.

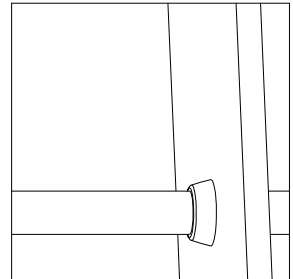

rys.b