

Symbol el.	Wymiary	Kod	Paczka
1	300x410x16	SY1-109	Korpusy
2	300x410x16	SY1-110	Korpusy
3	680x501x22	SY1-210	Korpusy
4	680x501x22	SY1-209	Korpusy
5	457x410x16	SY1-306	Korpusy
6	486x142x19	SY1-010	Korpusy
7	360x100x12	SY1-511BP	Korpusy
8	360x100x12	SY1-511BL	Korpusy
9	424x100x12	SY1-511TY	Korpusy
10	435x360x3	SY1-905	Korpusy
11	480x161x3	SY1-904	Korpusy

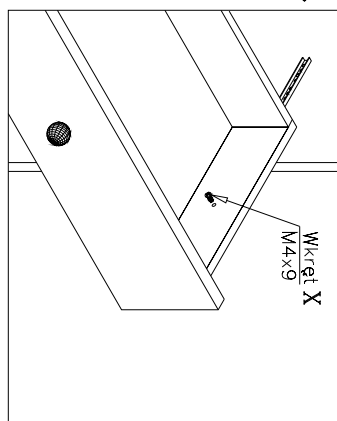

Kolejność montażu szuflad .

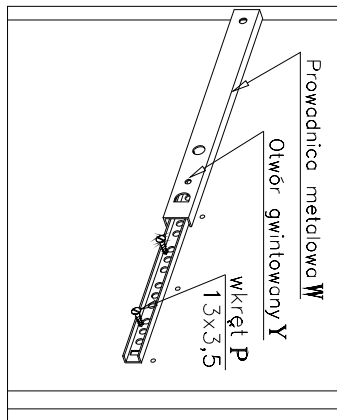
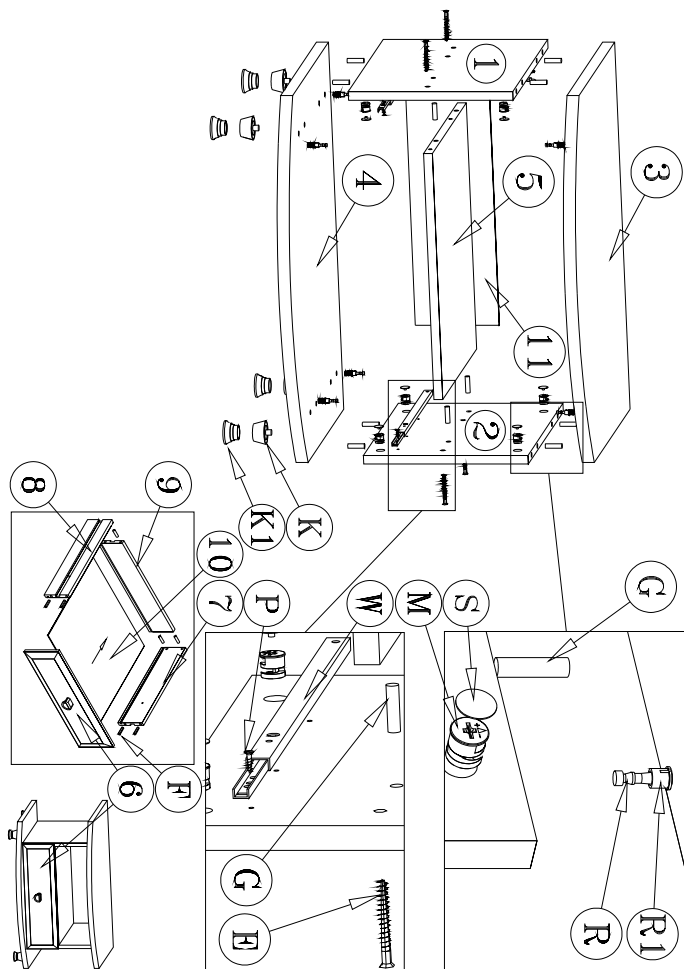

Kolejność montażu:

1. W otwory o średnicy 8 mm znajdujące się w krawędziach elementów wbić kołeczki F, (Otwory na trzpień złącza mimośrodowego pozostawić wolne). Przy montażu szuflad użyć kleju.

Uwaga: W przypadku stwierdzenia, że któryś z kołeczków wystaje z otworu na długość większą niż 10 mm, należy go dobić, wymienić lub skrócić, gdyż może on spowodować przy składaniu uszkodzenie boku. **PRZYPADKI TAKIE NIE PODLEGAJĄ REKLAMACJI !**

2. W odpowiednie otwory blatów wcisnąć trzpień z mufą R, R1.
3. Do boków segmentu w wyznaczonych miejscach przykręcić prowadnice metalowe szuflad W.

Uwaga: Prowadnice przykręcić tak, aby otwór gwintowany Y znajdował się od strony oklejonej boku.

4. Złożyć segment zgodnie z rysunkiem i połączyć złączem mimośrodowym M,

używając do tego celu specjalnego kluczyka dołączonego do zestawu.

5. Wcisnąć nóżki K, K1 (Segment dolny).

6. Ułożyć korpus segmentu frontem do dołu na równej powierzchni, ustawiając go tak, aby jego przekątne były równe.

7. Przybić plecy na obwodzie gwoździkami L, (dla ułatwienia można narysować

ołówkiem linie wzdłuż których gwoździe będą wbijane).

8. Przykręcić uchwyt.

9. Wsunąć szufladę, zablokować wkrętem X.

Przed przybiciem pleców należy sprawdzić, czy przekątne są równe.

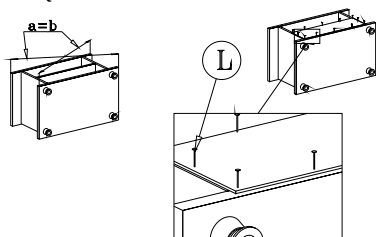

SEGMENT "RTV1s/3/7"

Instrukcja montażu

Wymiary gabarytowe :
szerokość 68 cm , głębokość 51 cm , wysokość 39 cm

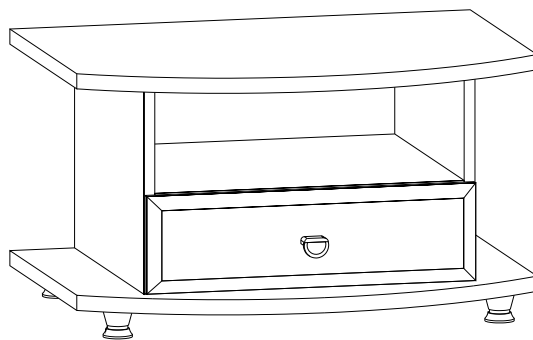

Producent:
BRW spółka z o.o.
UL. WOJSKA POLSKIEGO 3
39-300 MIELEC