

Symbol el.	Wymiary	Kod	Paczka
1	840x254x22	SY1-228	Korpusy
2	148x243x16	SY1-148	Korpusy
3	148x243x16	SY1-149	Korpusy
4	148x227x16	SY1-150	Korpusy
5	148x227x16	SY1-151	Korpusy
6	647x148x16	SY1-409	Korpusy
7	336x142x19	SY1-054	Korpusy
8	284x210x3	SY1-906	Korpusy
9	719x100x12	SY1-510	Korpusy

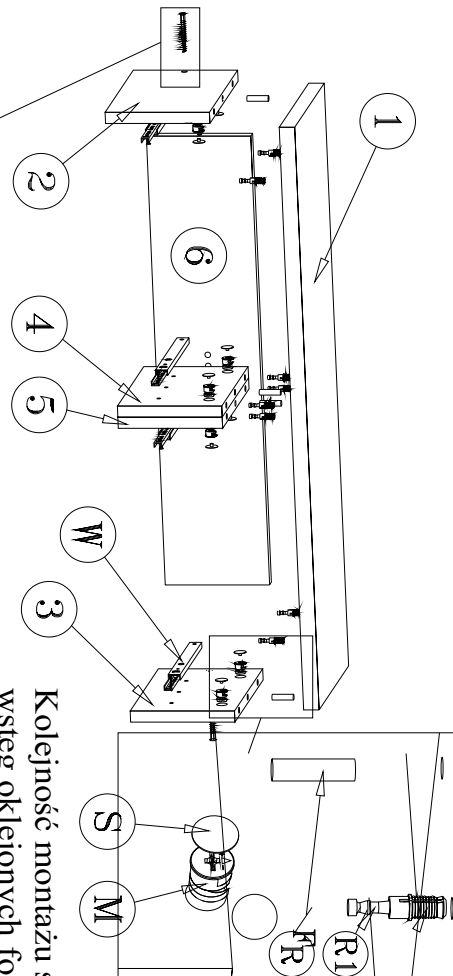

Kolejność montażu szuflad i wstęp oklejonych folią winylową.

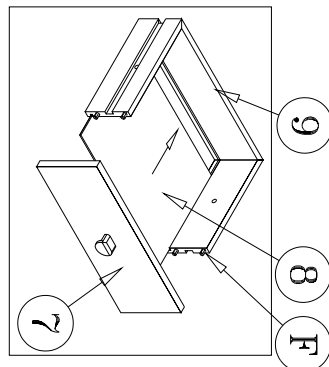
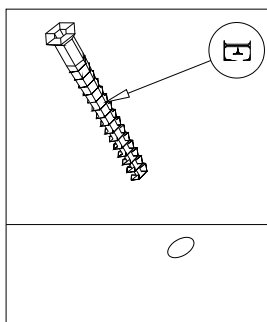
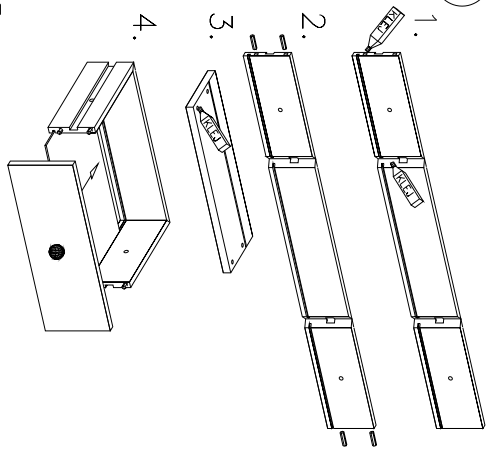
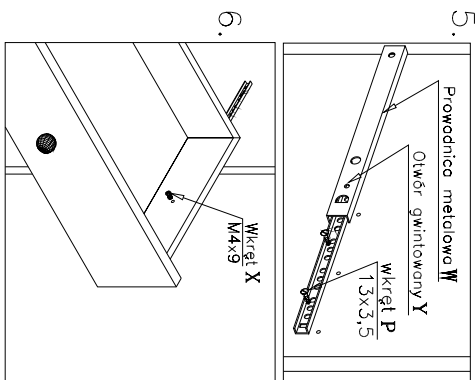

Kolejność montażu:

- Wyjąć z paczki elementy (wymiary elementów umieszczone są w tabelce na rysunku montażowym).
- W otwory o średnicy 8 mm znajdujące się w krawędziach elementów wbić kołeczki „F”. (Otwory na trzpień złącza mimośrodowego pozostawić wolne)
Przy montażu szuflad użyć drewnianych kołeczków „F” i kleju.
Uwaga: W przypadku stwierdzenia, że któryś z kołeczków wystaje z otworu na długość większą niż 10 mm, należy go dobić, wymienić lub skrócić, gdyż może on spowodować przy składaniu uszkodzenie boku.
PRZYPADKI TAKIE NIE PODLEGAJĄ REKLAMACJI !
- W odpowiednie otwory blatów wcisnąć trzpień z mufą R,R1.
- Do boków segmentu w wyznaczonych miejscach przykręcić prowadnice metalowe szuflad „W”.
Uwaga: Prowadnice przykręcić tak, aby otwór gwintowany „Y” znajdował się od strony oklejonej boku.
- Złożyć segment zgodnie z rysunkiem i połączyć złączami mimośrodkowymi „M” i wkrętami typu konfirmat „E”, używając do tego celu specjalnego kluczyka dołączonego do zestawu.
- Przykręcić uchwyty.
- Wsunąć szuflady, zablokować wkrętem „X”.

SEGMENT "s2/2/8"

("System XXI")

Instrukcja montażu

Wymiary gabarytowe :

szerokość 84 cm , głębokość 25.5 cm , wysokość 17 cm

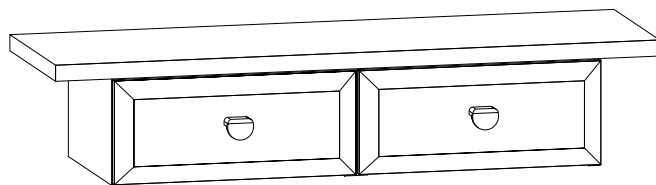

Producent:

BRW spółka z o.o.

UL. WOJSKA POLSKIEGO 3

39-300 MIELEC