

Symbol el.	Wymiary	Kod	Paczka
1	296x323x16	SY1-182	Korpusy
2	296x323x16	SY1-183	Korpusy
3	340x334x22	SY1-244	Korpusy
4	340x334x22	SY1-243	Korpusy
5	336x142x19	SY1-054	Korpusy
6	320x330x3	SY1-911	Korpusy
7	284x300x3	SY1-912	Korpusy
8	899x100x12	SY1-514	Korpusy

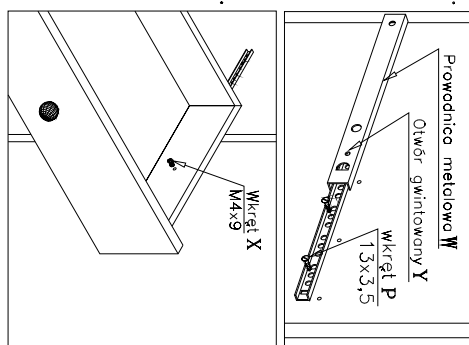

Kolejność montażu szuflad z wstępnie oklejonych folią winylową

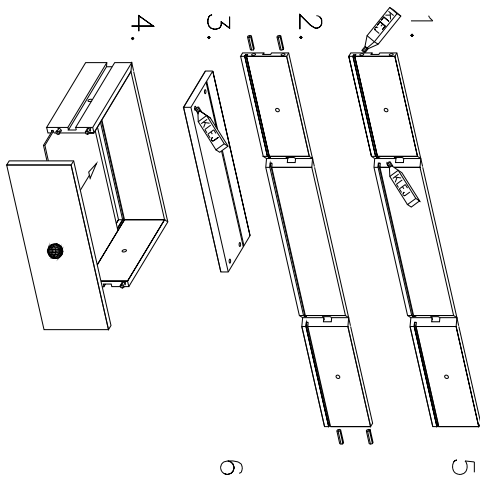
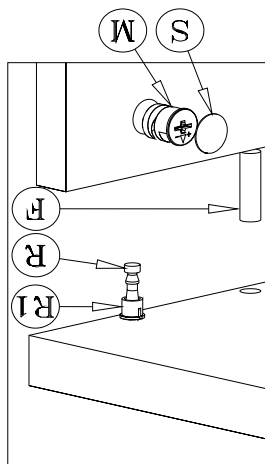
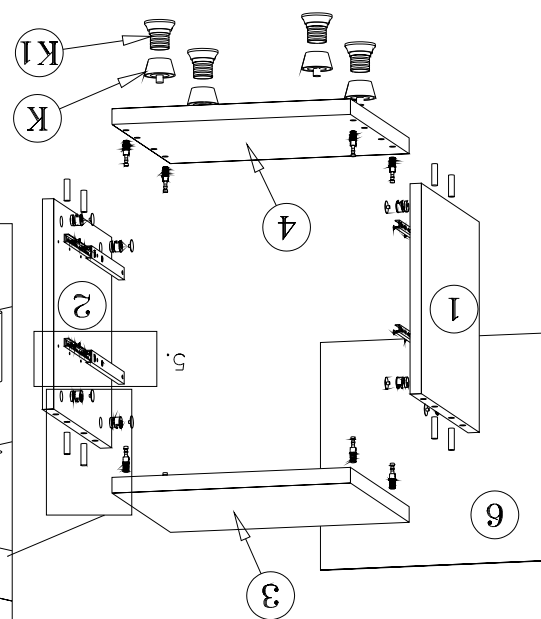
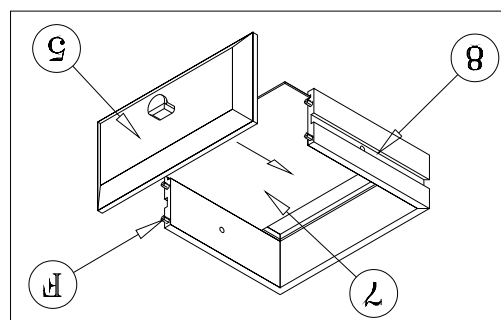

## Kolejność montażu:

1. W otwory o średnicy 8 mm znajdujące się w krawędziach elementów wbić kołeczki **F**. (Otwory na trzpień złącza mimośrodowego pozostawić wolne). Przy montażu szuflad użyć kleju.  
**Uwaga:** W przypadku stwierdzenia, że któryś z kołeczków wystaje z otworu na długość większą niż 10 mm, należy go dobić, wymienić lub skrócić, gdyż może on spowodować przy składaniu uszkodzenie boku.
2. W odpowiednie otwory blatów wcisnąć trzpień z mufą **R, R1**.
3. Do boków segmentu w wyznaczonych miejscach przykręcić prowadnice metalowe szuflad **W**.  
**Uwaga:** Prowadnice przykręcić tak, aby otwór gwintowany **Y** znajdował się od strony oklejonej boku.
4. Złożyć segment zgodnie z rysunkiem i połączyć złączem mimośrodowym **M**, używając do tego celu specjalnego kluczyka dołączonego do zestawu.
5. Wcisnąć nóżki **K, K1** (Segment dolny).
6. Ułożyć korpus segmentu frontem do dołu na równej powierzchni, ustawiając go tak, aby jego przekątne były równe.
7. Przybić plecy na obwodzie gwoździkami **L** (dla ułatwienia można narysować ołówkiem linie wzdłuż których gwoźdździej będą wbijane).
8. Przykręcić uchwyty.
9. Wsunąć szuflady, zablokować wkrętem **X**.
10. Wypoziomować ustawienie segmentu pokręcając nóżką **K1**.

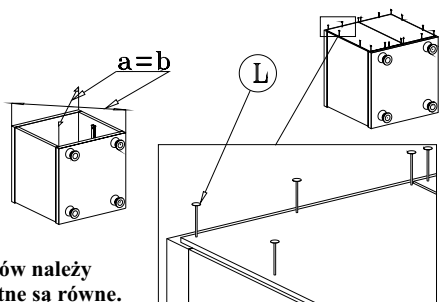

Przed przybiciem pleców należy sprawdzić, czy przekątne są równe.

## SEGMENT "s2/3/3"

("System XXI")

Instrukcja montażu

Wymiary gabarytowe :  
szerokość 34 cm , głębokość 34,5 cm , wysokość 38,5 cm

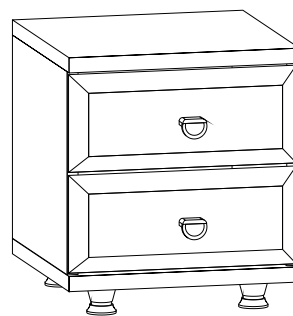

Producent:  
**BRW spółka z o.o.**  
UL. WOJSKA POLSKIEGO 3  
39-300 MIELEC