

Symbol el.	Wymiary	Kod	Paczka
1	736x323x16	SY1-121A	Korpusy
2	736x323x16	SY1-122A	Korpusy
3	680x334x22	SY1-213	Korpusy
4	680x334x22	SY1-214	Korpusy
5	760x334x3	SY1-931	Korpusy
6	624x300x3	SY1-933	Korpusy
7	1239x100x12	SY1-501	Korpusy
8	676x142x19	SY1-011	Fronty
H	735x14	lh-735	Korpusy

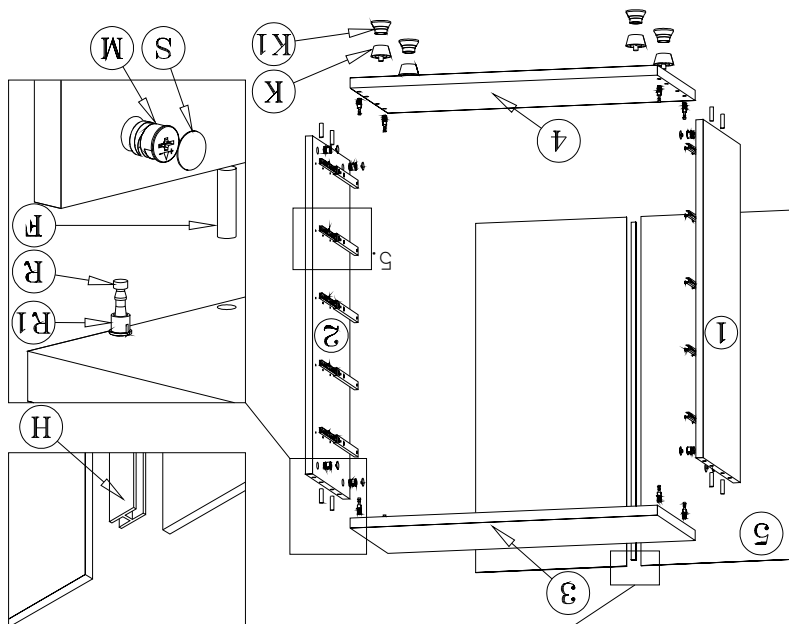
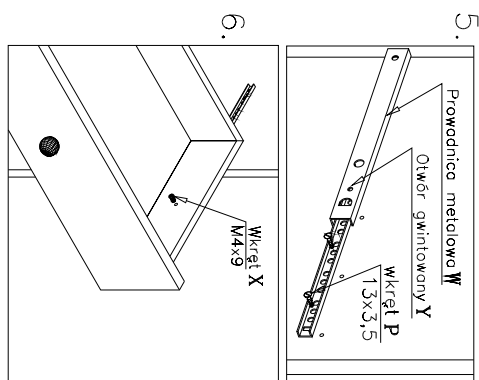
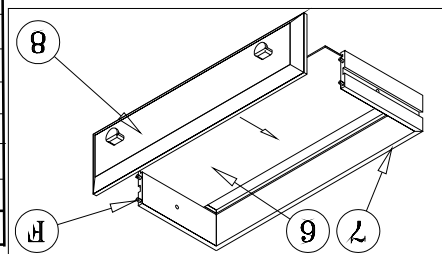
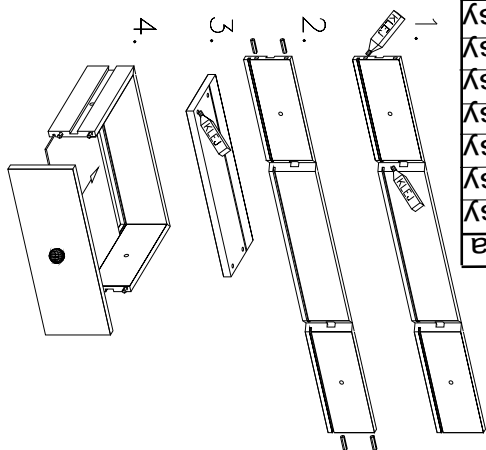

Kolejność montażu szuflad z wstęg oklejonych folią winylową

## Kolejność montażu:

1. W otwory o średnicy 8 mm znajdujące się w krawędziach elementów wbić kołeczki **F**. (Otwory na trzpień złącza mimośrodowego pozostawić wolne). Przy montażu szuflad użyć kleju.  
**Uwaga:** W przypadku stwierdzenia, że któryś z kołeczków wystaje z otworu na długość większą niż 10 mm, należy go dobić, wymienić lub skrócić, gdyż może on spowodować przy składaniu uszkodzenie boku.  
**PRZYPADKI TAKIE NIE PODLEGAJĄ REKLAMACJI !**
2. W odpowiednie otwory blatów wcisnąć trzpień z mufą **R, R1**.
3. Do boków segmentu w wyznaczonych miejscach przykręcić prowadnice metalowe szuflad **W**.  
**Uwaga:** Prowadnice przykręcić tak, aby otwór gwintowany **Y** znajdował się od strony oklejonej boku.
4. Złożyć segment zgodnie z rysunkiem i połączyć złączem mimośrodowym **M**, używając do tego celu specjalnego kluczyka dołączonego do zestawu.
5. Wcisnąć nóżki **K, K1** (Segment dolny).
6. Ułożyć korpus segmentu frontem do dołu na równej powierzchni, ustawiając go tak, aby jego przekątne były równe.
7. Przybić plecy na obwodzie gwoździkami **L**, przed przybiciem połączyć listwą **H** (dla ułatwienia można narysować ołówkiem linie wzdłuż których gwoździe będą wbijane).
8. Przykręcić uchwyty.
9. Wsunąć szuflady, zablokować wkretem **X**.

Przed przybiciem pleców należy sprawdzić, czy przekątne są równe.

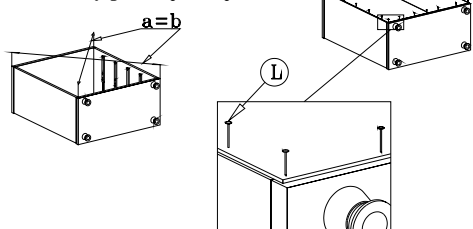

## SEGMENT "S5/7/7"

("System XXI")

Instrukcja montażu

Wymiary gabarytowe :  
szerokość 68 cm , głębokość 34,5 cm , wysokość 82,5 cm

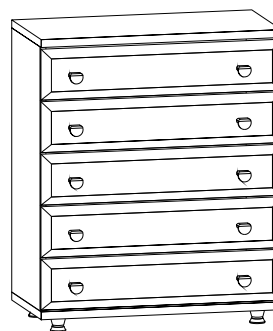

Producent:  
**BRW spółka z o.o.**  
UL. WOJSKA POLSKIEGO 3  
39-300 MIELEC