

Symbol el.	Wymiary	Kod	Paczka
1	1026x323x16	SY1-136A	Korpusy
2	1026x323x16	SY1-137A	Korpusy
3	490x334x22	SY1-220	Korpusy
4	490x334x22	SY1-221	Korpusy
5	1050x240x3	SY1-938	Korpusy
6	434x285x3	SY1-929	Korpusy
7	1019x100x12	SY1-503	Korpusy
8	486x166x19	SY1-001	Fronty
H	1025x14	Ih-1025	Korpusy

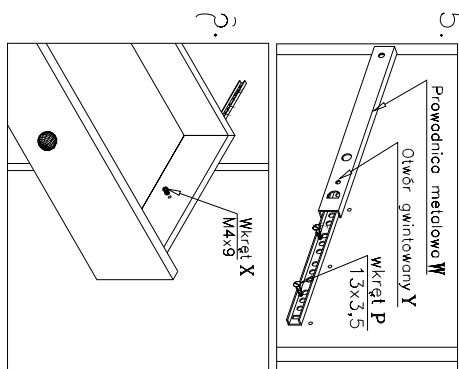
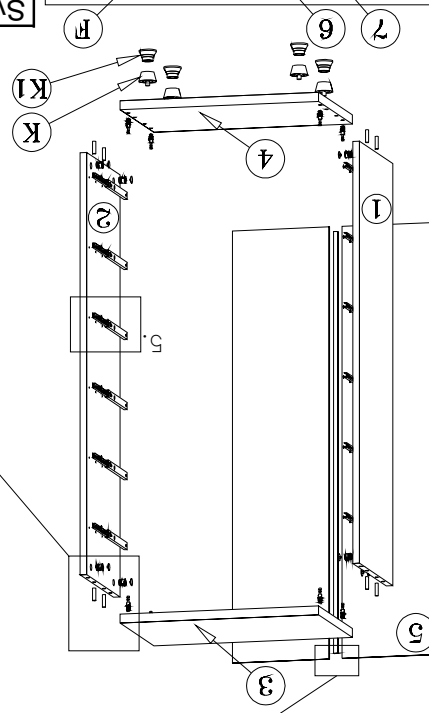
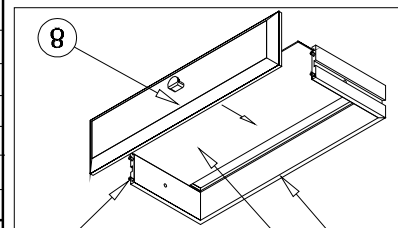

Kolejność montażu szuflad z wstęg oklejonych folią winylową

Kolejność montażu:

1. W otwory o średnicy 8 mm znajdujące się w krawędziach elementów wbić kołeczki *F*. (Otwory na trzpień złącza mimośrodowego pozostawić wolne). Przy montażu szuflad użyć kleju.
Uwaga: W przypadku stwierdzenia, że któryś z kołeczków wystaje z otworu na długość większą niż 10 mm, należy go dobić, wymienić lub skrócić, gdyż może on spowodować przy składaniu uszkodzenie boku.
- PRZYPADKI TAKIE NIE PODLEGAJĄ REKLAMACJI !**
2. W odpowiednie otwory blatów wcisnąć trzpień z mufą *R, R1*.
3. Do boków segmentu w wyznaczonych miejscach przykręcić prowadnice metalowe szuflad *W*.
Uwaga: Prowadnice przykręcić tak, aby otwór gwintowany *Y* znajdował się od strony oklejonej boku.
4. Złożyć segment zgodnie z rysunkiem i połączyć złączem mimośrodowym *M*, używając do tego celu specjalnego kluczyka dołączonego do zestawu.
5. Wcisnąć nożyki *K, K1* (Segment dolny).
6. Ułożyć korpus segmentu frontem do dołu na równej powierzchni, ustawiając go tak, aby jego przekątne były równe.
7. Przybić plecy na obwodzie gwoździkami *L*, przed przybiciem połączyć listwą *H* (dla ułatwienia można narysować ołówkiem linie wzdłuż których gwoźdździej będą wbijane).
8. Przykręcić uchwyty.
9. Wsunąć szuflady, zablokować wkrętem *X*.

Przed przybiciem pleców należy sprawdzić, czy przekątne są równe.

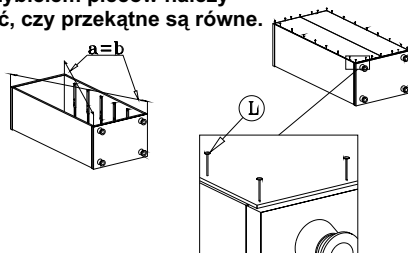

SEGMENT "s6/10/5"

("System XXI")

Instrukcja montażu

Wymiary gabarytowe :
szerokość 49 cm , głębokość 34,5 cm , wysokość 111,5 cm

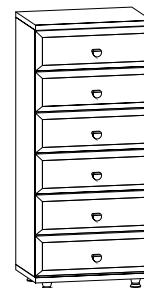

Producent:
BRW spółka z o.o.
UL. WOJSKA POLSKIEGO 3
39-300 MIELEC