

Symbol el.	Wymiary	Kod	Paczka	Symbol el.	Wymiary	Kod	Paczka
1	1806x323x16	SY1-132A	Korpusy	11	676x142x19	SY1-011	Fronty
2	1806x323x16	SY1-133A	Korpusy	12	234x142x19	SY1-027	Fronty
3	680x334x22	SY1-219	Korpusy	13	1330x270x4	SY1-539	Szko
4	680x334x22	SY1-214	Korpusy	14	1832x334x3	SY1-951	Korpusy
5	647x323x16	SY1-316	Korpusy	15	624x300x3	SY1-941	Korpusy
6	646x295x16	SY1-311	Korpusy	16	1239x100x12	SY1-501	Korpusy
7	112x323x16	SY1-134A	Korpusy	17	203x300x3	SY1-966	Korpusy
8	112x323x16	SY1-135A	Korpusy	18	818x100x12	SY1-507	Korpusy
9	1507x336x19	SY1-026A	Fronty	H	1805	lh-1805	Korpusy
10	1507x336x19	SY1-025A	Fronty				

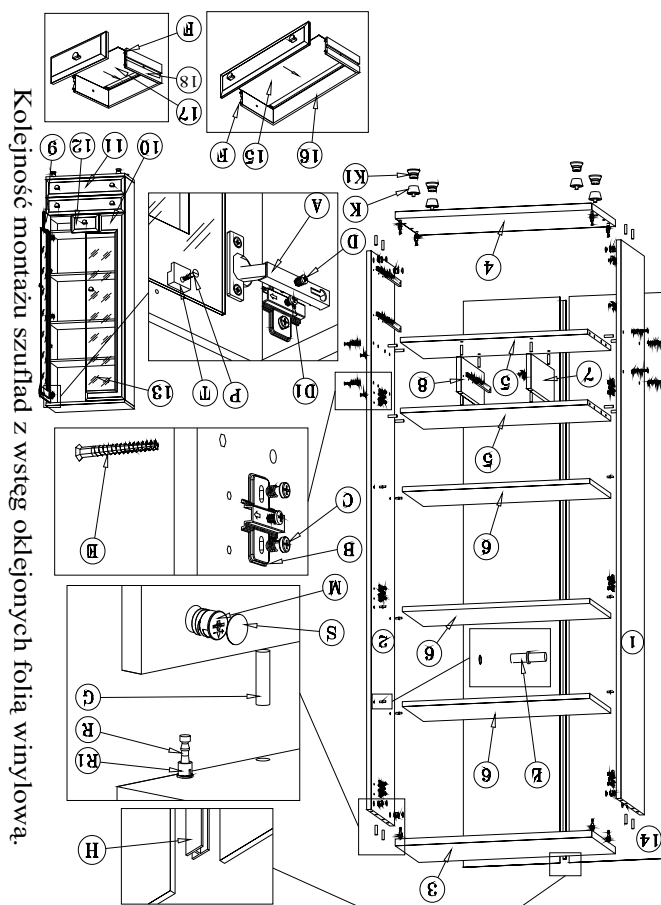
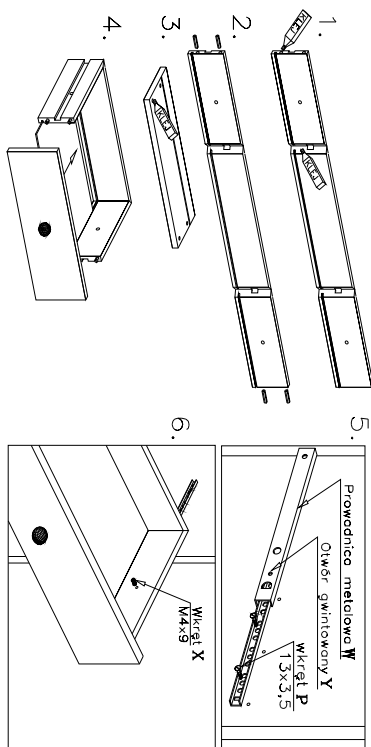

Kolejność montażu szuflad z wstęp oklejonych folią winylową.

Kolejność montażu:

- W otwory o średnicy 8 mm znajdujące się w krawędziach elementów wbić kołeczki **G**. (Otwory na trzpień złącza mimośrodowego pozostawić wolne).
Przy montażu szuflad użyć drewnianych kołeczków **F** i kleju.
Uwaga: W przypadku stwierdzenia, że któryś z kołeczków wystaje z otworu na długość większą niż 10 mm, należy go dobić, wymienić lub skrócić, gdyż może on spowodować przy składaniu uszkodzenie boku.
- PRZYPADKI TAKIE NIE PODLEGAJĄ REKLAMACJI!**
- W odpowiednie otwory blatów wcisnąć trzpień z mufą **R, R1**.
- Do boków segmentu w wyznaczonych miejscach przykręcić prowadniki zawiasów **B**, prowadnice metalowe szuflad **W** i podpórki kołkowe **Ł**. Do stojaków poz. **7** przykręcić prowadnice metalowe szuflad **W**.
Uwaga: Prowadnice przykręcić tak, aby otwór gwintowany **Y** znajdował się od strony oklejonej boku.
- Złożyć segment zgodnie z rysunkiem i połączyć złączem mimośrodowym **M** i wkrętami typu konfirmat **E**, używając do tego celu specjalnego kluczyka dołączonego do zestawu.
- Wcisnąć nóżki **K, K1** (Segment dolny).
- Ułożyć korpus segmentu frontem do dołu na równej powierzchni, ustawiając go tak, aby jego przekątne były równe.
- Przybić plecy na obwodzie gwoździkami **L**, przed przybiciem połączyć listwą **H** (dla ułatwienia można narysować ołówkiem linie wzdłuż których gwoździe będą wbijane).
- Ułożyć fronty na równej powierzchni i delikatnie wbić puski zawiasów **A** w przeznaczone do tego celu otwory.
- Przykręcić szkło do frontu wtrąty za pomocą uchwyty **T** i wkrętu **P**.
- Skręcić drzwi z bokami segmentu
- Przykręcić uchwyty.
- Wsunąć szuflady, zablokować wkrętem **X**.

Przed przybiciem pleców należy sprawdzić, czy przekątne są równe.

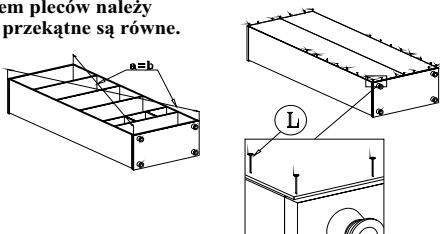

SEGMENT "w3s/18/7"

("System XXI")

Instrukcja montażu

Wymiary gabarytowe :
szerokość 68 cm , głębokość 34.5 cm , wysokość 189,5 cm

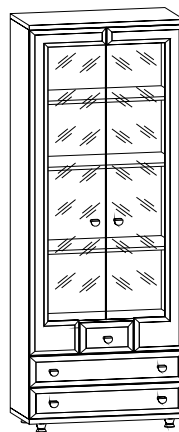

Producent:

BRW spółka z o.o.

UL. WOJSKA POLSKIEGO 3
39-300 MIELEC