

Symbol ei.	Wymiary	Kod	Paczka	Symbol ei.	Wymiary	Kod	Paczka
1	1806x410x16	SY1-166	Korpusy	10	1900x336x19	SY1-032A	Fronty
2	1806x410x16	SY1-167	Korpusy	11	234x142x19	SY1-027	Fronty
3	647x410x16	SY1-357	Korpusy	12	1330x270x4	SY1-539	Szko
4	680x422x22	SY1-237	Korpusy	13	1826x334x3	SY1-952	Korpusy
5	647x410x16	SY1-356	Korpusy	14	203x360x3	SY1-954	Korpusy
6	646x400x16	SY1-358A	Korpusy	15	938x100x12	SY1-508	Korpusy
7	406x410x16	SY1-171	Korpusy	H	1789	lh-1789	Korpusy
8	406x410x16	SY1-172	Korpusy				
9	1900x336x19	SY1-033A	Fronty				

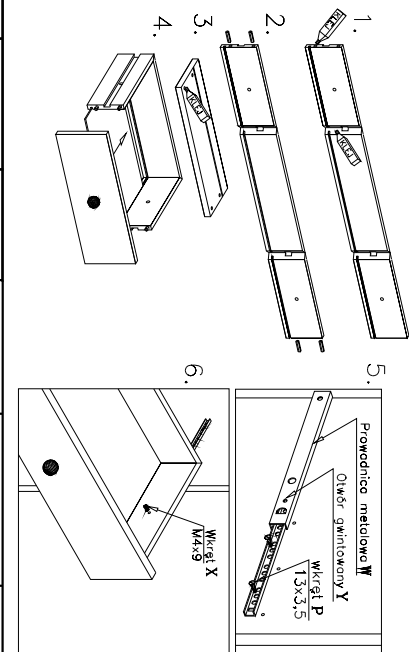

Kolejność montażu szuflad z wstęg oklejonych folią winylową

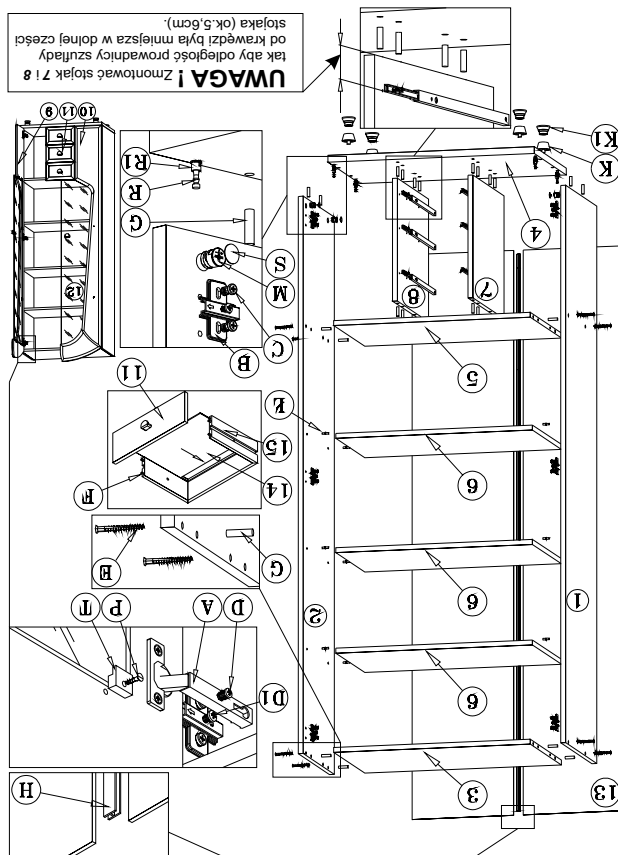

UWAGA! Zmontować szuflak 7 i 8 tak aby odległość prowadnicy szuflady od krawędzi była mniejsza w dolnej części szuflaka (ok. 5,6cm).

Kolejność montażu:

1. W otwory o średnicy 8 mm znajdujące się w krawędziach elementów wbić kołeczki G. (Otwory na trzpień złącza mimośrodowego pozostawić wolne). Przy montażu szuflad użyć drewnianych kołeczków F i kleju.
Uwaga: W przypadku stwierdzenia, że któryś z kołeczków wystaje z otworu na długość większą niż 10 mm, należy go dobić, wymienić lub skrócić, gdyż może on spowodować przy składaniu uszkodzenie boku.
PRZYPADKI TAKIE NIE PODLEGAJĄ REKLAMACJI!
2. W odpowiednie otwory blatów wcisnąć trzpień z mufą R,R1.
3. Do boków segmentu w wyznaczonych miejscach przykręcić prowadniki zawiasów B, prowadnice metalowe szuflad W i wbić podpórki kołkowe Ł.
Uwaga: Prowadnice przykręcić tak, aby otwór gwintowany Y znajdował się od strony oklejonej boku.
4. Złożyć segment zgodnie z rysunkiem i połączyć złączem mimośrodowym M i wkrętami typu konfirmat E, używając do tego celu specjalnego kluczyka dołączonego do zestawu.
5. Wcisnąć nożyki K,K1.
6. Ułożyć korpus segmentu frontem do dołu na równej powierzchni, ustawiając go tak, aby jego przekątne były równe.
7. Przybić plecy na obwodzie gwoździkami L, przed przybiciem połączyć listwą H (dla ułatwienia można narysować ołówkiem linie wzdłuż których gwoździe będą wbijane).
8. Ułożyć drzwi na równej powierzchni i delikatnie wbić puszkę zawiasów A w przeznaczone do tego celu otwory.
9. Przykręcić szkło do drzwi witryny za pomocą uchwyty T i wkrętu P.
10. Skręcić drzwi z bokami segmentu.
11. Przykręcić uchwyty.
12. Wsunąć szuflady, zablokować wkrętem X.

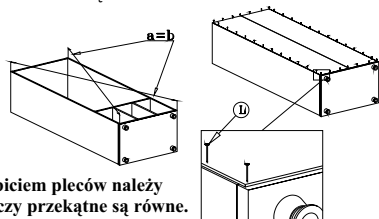

Przed przybiciem pleców należy sprawdzić, czy przekątne są równe.

SEGMENT "Wł/18/7"

("System XXI")

Instrukcja montażu

Wymiary gabarytowe :
szerokość 68 cm , głębokość 43 cm , wysokość 200 cm

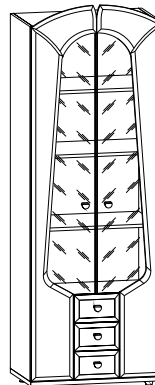

Producent:

BRW spółka z o.o.
UL. WOJSKA POLSKIEGO 3
39-300 MIELEC