

## KOLEJNOŚĆ MONTAŻU:

Przed przystąpieniem do montażu szafki należy zapoznać się z instrukcjami montażu frontów w celu zachowania odpowiedniej kolejności montażu. Złożony korpus szafki może uniemożliwić zamontowanie niektórych jej części.

1. Do boków segmentu w wyznaczonych miejscach przykręcić prowadniki zawiasów **b1** oraz prowadnice **w5** wkrętami **e3**.
2. W odpowiednie otwory o średnicy 8 mm znajdujące się w krawędziach elementów wbić kołki **f1**. **Uwaga:** W przypadku stwierdzenia, że któryś z kołków wystaje z otworu na długość większą niż 10 mm, należy go dobić, wymienić lub skrócić, gdyż może on spowodować uszkodzenie elementu.  
**Przypadki takie nie podlegają reklamacji!**
3. W odpowiednie otwory o średnicy 5 mm wbić podpórki kołkowe **d1**.
4. Złożyć segment zgodnie z rysunkiem i połączyć wkrętami typu konfirmat **e1**, używając do tego celu kluczyka **z1**. (W przypadku gdy zamierzamy ustawić daną szafkę obok drugiej, nie należy zaślepiać konfirmatów **e1** zaślepkami **s1**).
5. Ułożyć korpus szafki frontem do dołu na równej powierzchni ustawiając go tak, aby jego przekątne były równej długości.
6. Przybić pilśnię gwoździkami **l1** (dla ułatwienia można narysować ołówkiem linie, wzdłuż których gwoździe będą wbijane).
7. Do segmentów górnych przykręcić zawieszki **n16** wkrętami **p16**.
8. Zawiesić segment na ścianie.

**Uwaga:** Mocowanie mebla do ściany może wykonać jedynie osoba kompetentna.

Przed zamocowaniem mebla do ściany należy sprawdzić czy ściana nadaje się do mocowania do niej mebli, dobrać odpowiedni kołek, sprawdzić siłę i jakość zamocowania.

Niewłaściwe zamocowanie mebla grozi zerwaniem mebla podczas użytkowania.

## ZESTAWIENIE AKCESORIÓW:

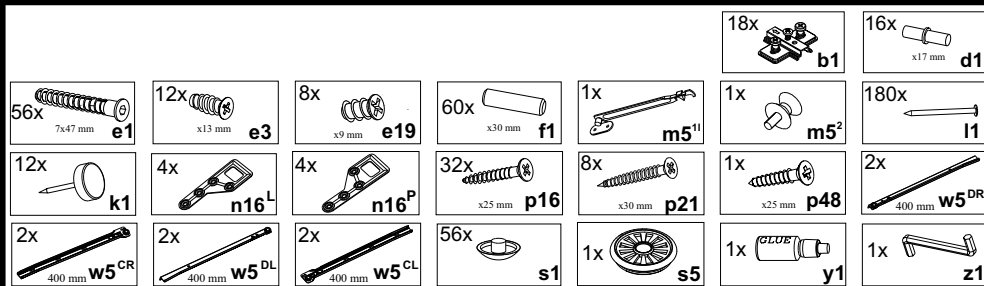

Szanowny Kliencie, w przypadku zgłoszenia reklamacji, prosimy posługiwać się numerem kodu podanym w instrukcji montażu. Wszelkie uwagi i reklamacje należy zgłaszać do punktu zakupu mebla. Nie należy montować elementów, jeżeli zostaną zauważone wady lub uszkodzenia tych elementów. Powierzchnię mebli należy czyścić wilgotną szmatką lub papierowym ręcznikiem. Nie używać chemicznych środków czystości!

BLACK RED WHITE

# NIKA

## Instrukcja montażu korpusu

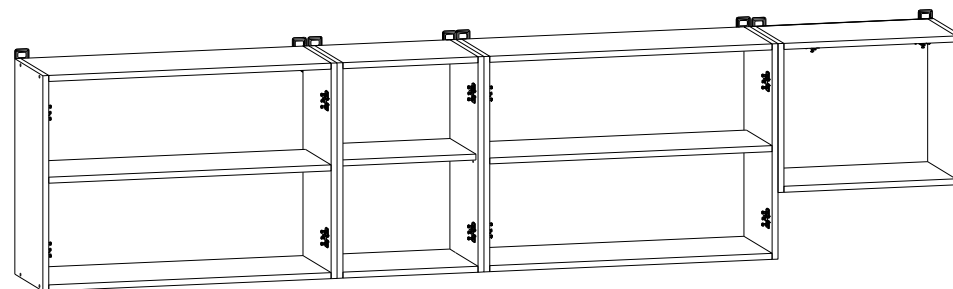

XG-80/57

XG-40/57

XG-80/57

XGO-50/30

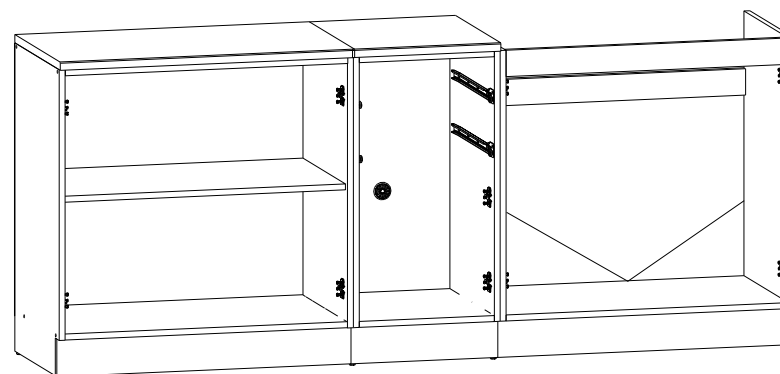

XD-80/82

XD2S-40/82

XDK-80/82

BLACK RED WHITE S.A UL. KRZESZOWSKA 63 23-400 BIŁGORAJ  
e-mail: [brw@brw.com.pl](mailto:brw@brw.com.pl), <http://www.brw.com.pl>

# KORPUS XD-80/82

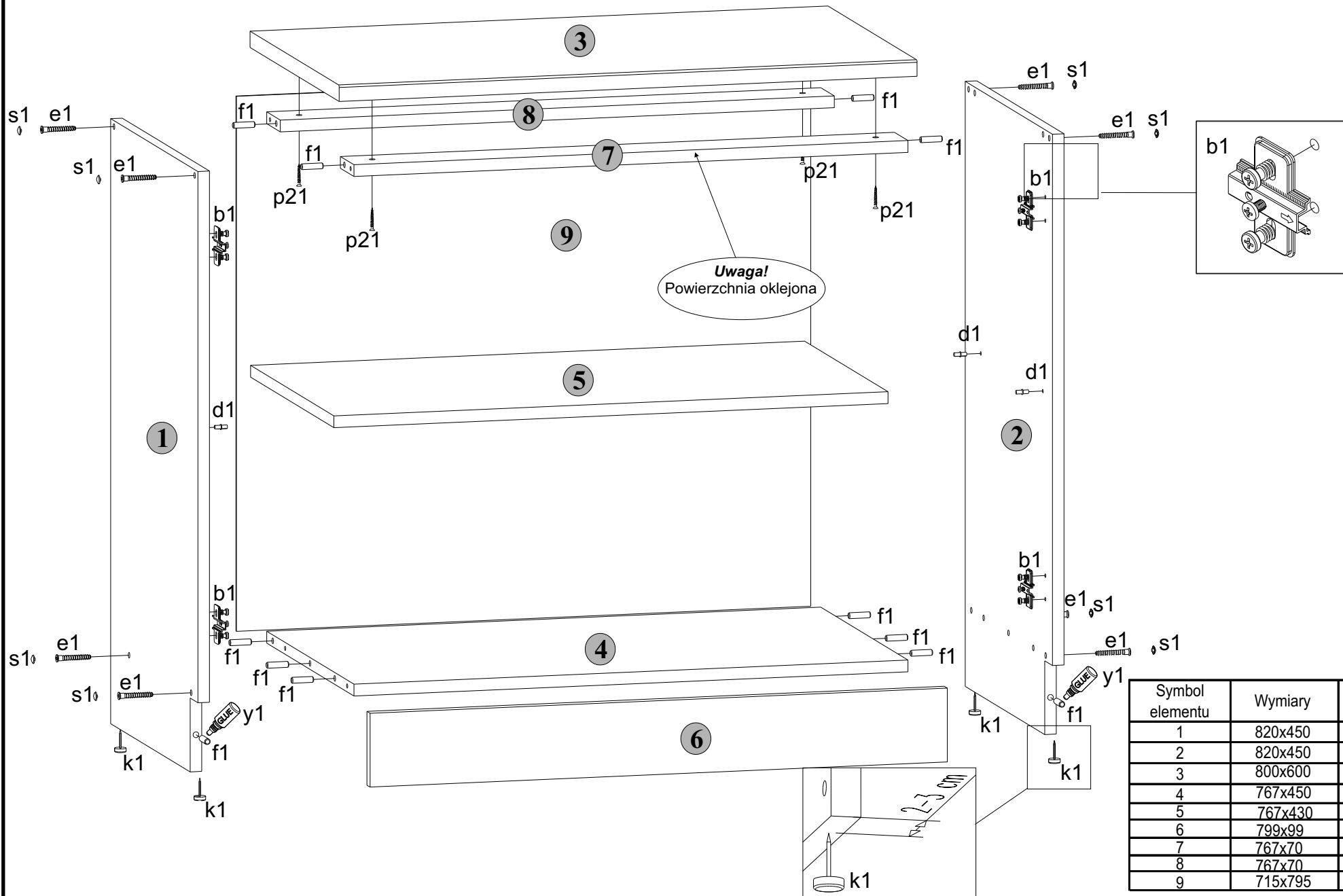

Symbol elementu	Wymiary	Kod
1	820x450	QM1-105
2	820x450	QM1-106
3	800x600	QM1-201
4	767x450	QM1-309
5	767x430	QM1-310
6	799x99	QM1-401
7	767x70	QM1-402
8	767x70	QM1-403
9	715x795	QM1-908

# KORPUS XD2S-40/82

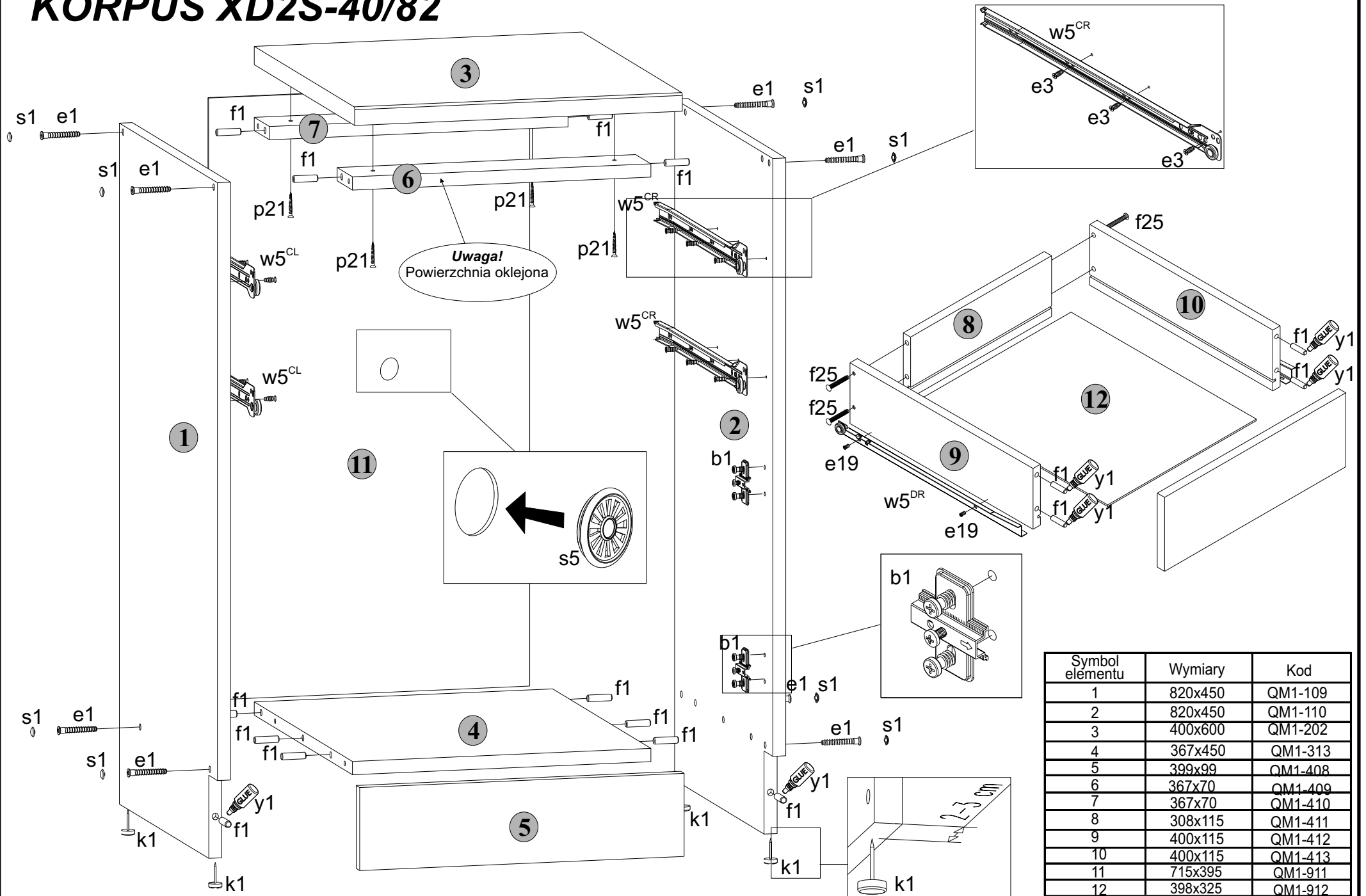

# KORPUS XDK-80/82

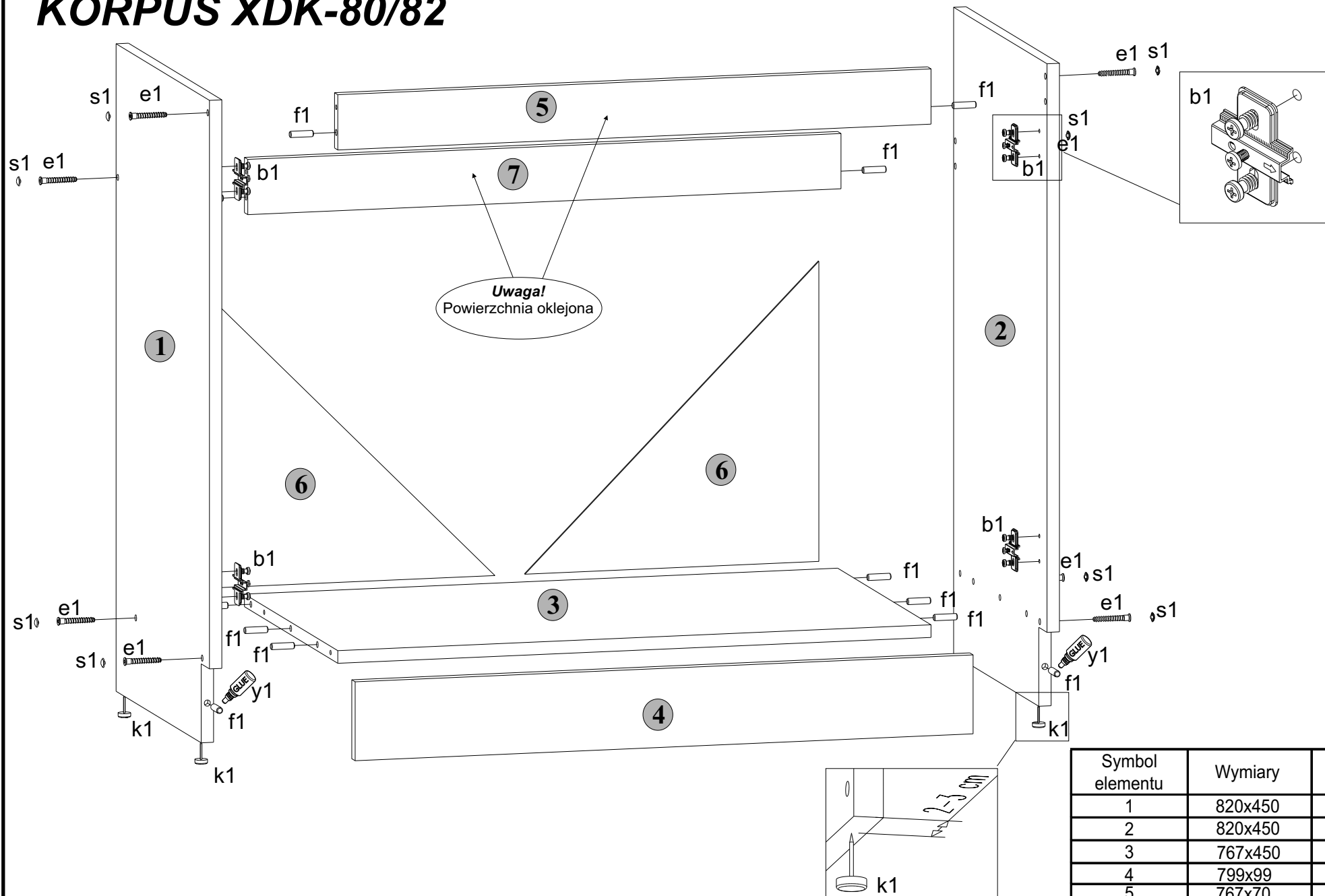

Symbol elementu	Wymiary	Kod
1	820x450	QM1-107
2	820x450	QM1-108
3	767x450	QM1-309
4	799x99	QM1-401
5	767x70	QM1-407
6	380x380	QM1-910
7	767x70	QM1-420

# KORPUS XG-40/57

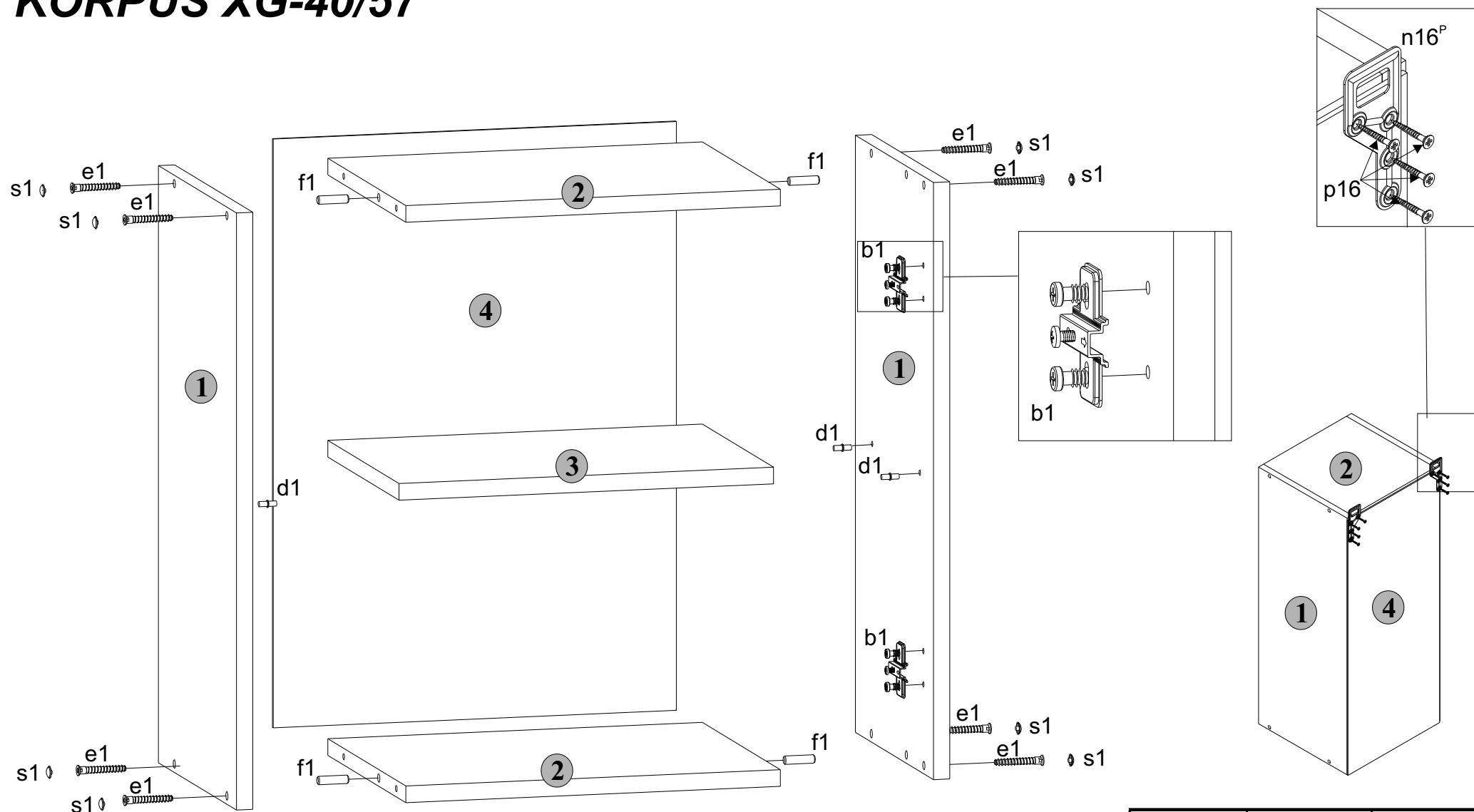

Symbol elementu	Wymiary	Kod
1	573x285	QM1-102
2	367x285	QM1-303
3	367x260	QM1-304
4	565x395	QM1-904

# KORPUS XG-80/57

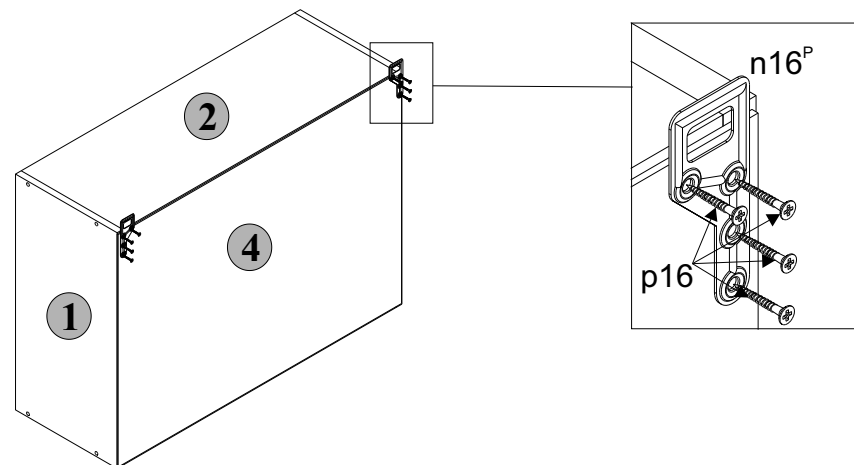
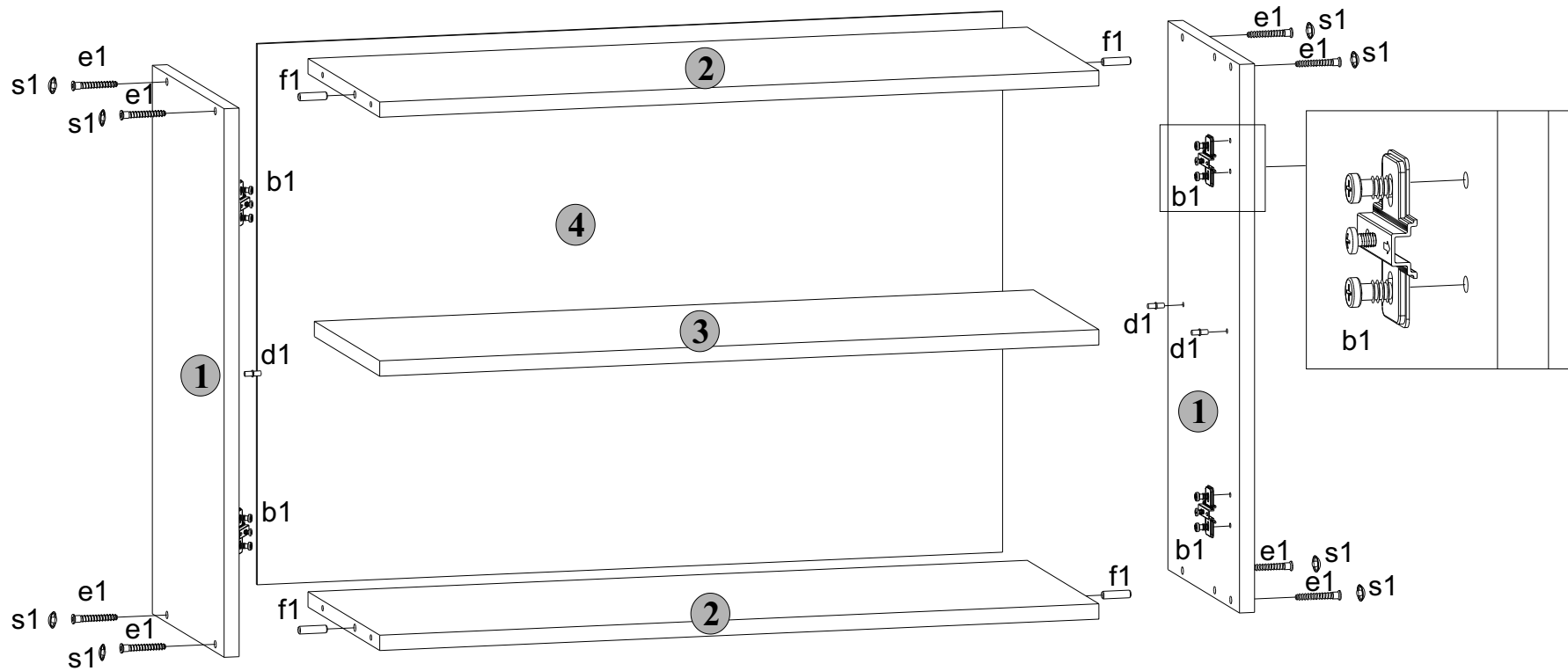

Symbol elementu	Wymiary	Kod
1	573x285	QM1-102
2	767x285	QM1-301
3	767x260	QM1-302
4	565x795	QM1-903

# KORPUS XGO-50/30

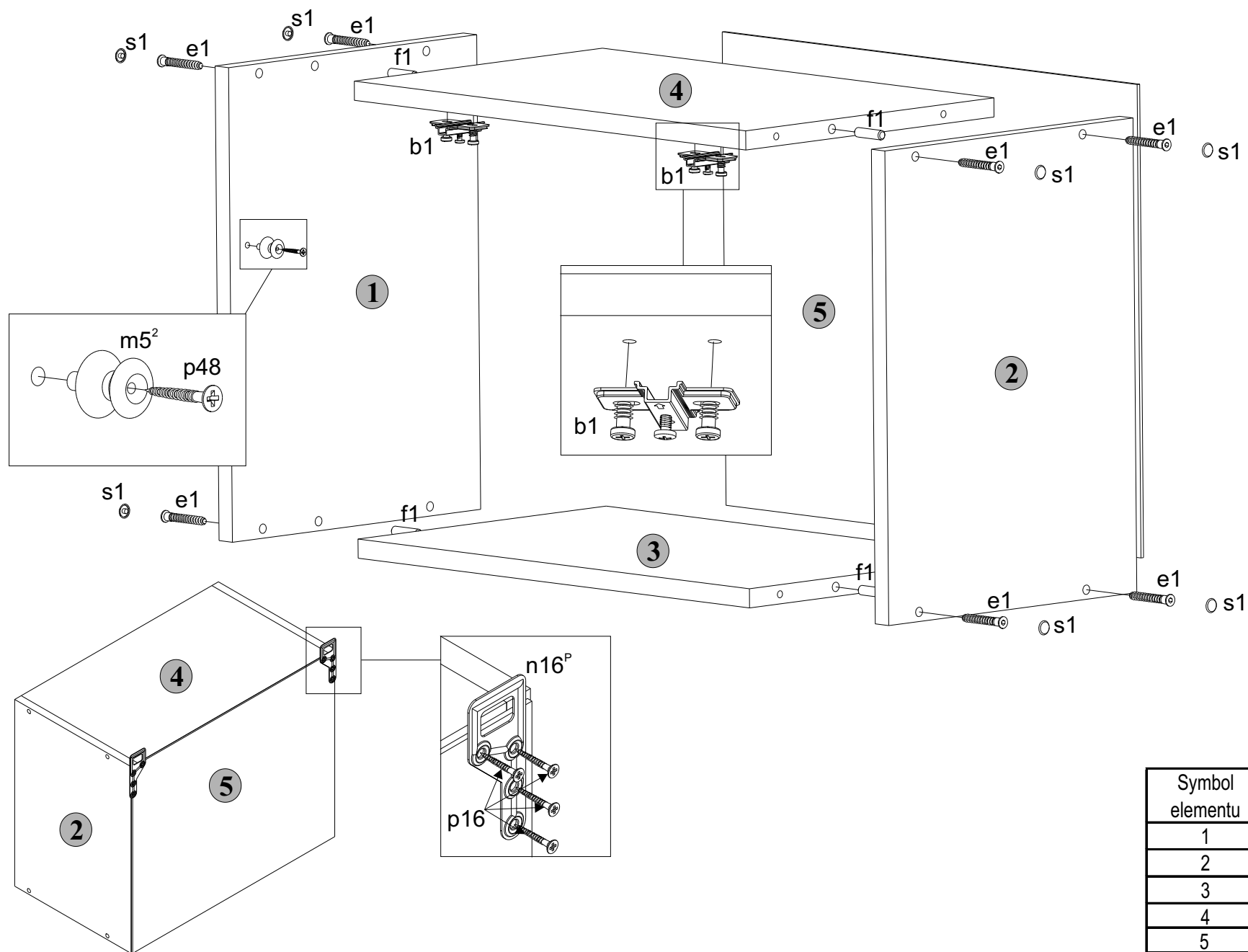

Symbol elementu	Wymiary	Kod
1	300x285	QM1-103
2	300x285	QM1-104
3	467x285	QM1-305
4	467x285	QM1-306
5	295x495	QM1-905