

KOLEJNOŚĆ MONTAŻU:

Przed przystąpieniem do montażu szafki należy zapoznać się z instrukcjami montażu pozostałych elementów segmentu (np. korpusy, cokoly, blaty, szuflady, listwy wieńczące oraz podszafkowe, itp.) w celu zachowania odpowiedniej kolejności montażu. Złożony korpus szafki może uniemożliwić zamontowanie niektórych jej części.

1. Do wieńca górnego przykręcić prowadniki zawiasów **b9** wkrętami **e2**.
2. Ułożyć fronty na równej powierzchni i delikatnie wbić puszkę zawiasów **a23** a następnie przykręcić wkrętami **p44**.
3. W zależności od rodzaju rozwórki zamocować ją wg rys.:
 - a) Rozwórka **m20¹**:
 - do ściany szafki przykręcić element **m20²** wkrętami **e5**,
 - do frontu aluminiowego przykręcić element **m21³** wkrętami **p57**
 - zamocować front
 - połączyć wg rys. elementy **m20²**, **m21³** z rozwórką **m20¹**.
 - b) Rozwórka **m23¹**:
 - do ściany szafki przykręcić element **m23²** wkrętami **e5**,
 - do frontu aluminiowego przykręcić element **m23⁴** wkrętami **p57**
 - zamocować front
 - połączyć wg rys. elementy **m23²**, **m23⁴** z rozwórką **m23¹**.
4. Wyregulować front.
5. Przykleić podkładki silikonowe **s21**.
6. Przykręcić uchwyty.

-część akcesoriów do montażu frontów znajdują się w paczce korpusu

ZESTAWIENIE AKCESORIÓW:

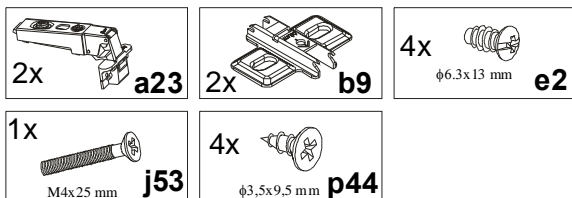

Szanowny Kliencie, w przypadku zgłaszania reklamacji, prosimy posługiwać się numerem kodu podanym w instrukcji montażu, w przypadku frontu kodem podanym na metce paczki frontu. Wszelkie uwagi i reklamacje należy zgłaszać do punktu zakupu mebla. Nie należy montować elementów, jeżeli zostaną zauważone wady lub uszkodzenia tych elementów. Powierznię mebli należy czyścić wilgotną szmatką lub papierowym ręcznikiem. Nie używać chemicznych środków czystości!

SYSTEM POKOI KUCHENNYCH

INSTRUKCJA MONTAŻU FRONTÓW ALUMINIOWYCH SAS 001 (OKAPY)

Grupa nr 15

Sposób montażu i regulacji frontów w szafkach okapowych w zależności od rodzaju rozwórki.

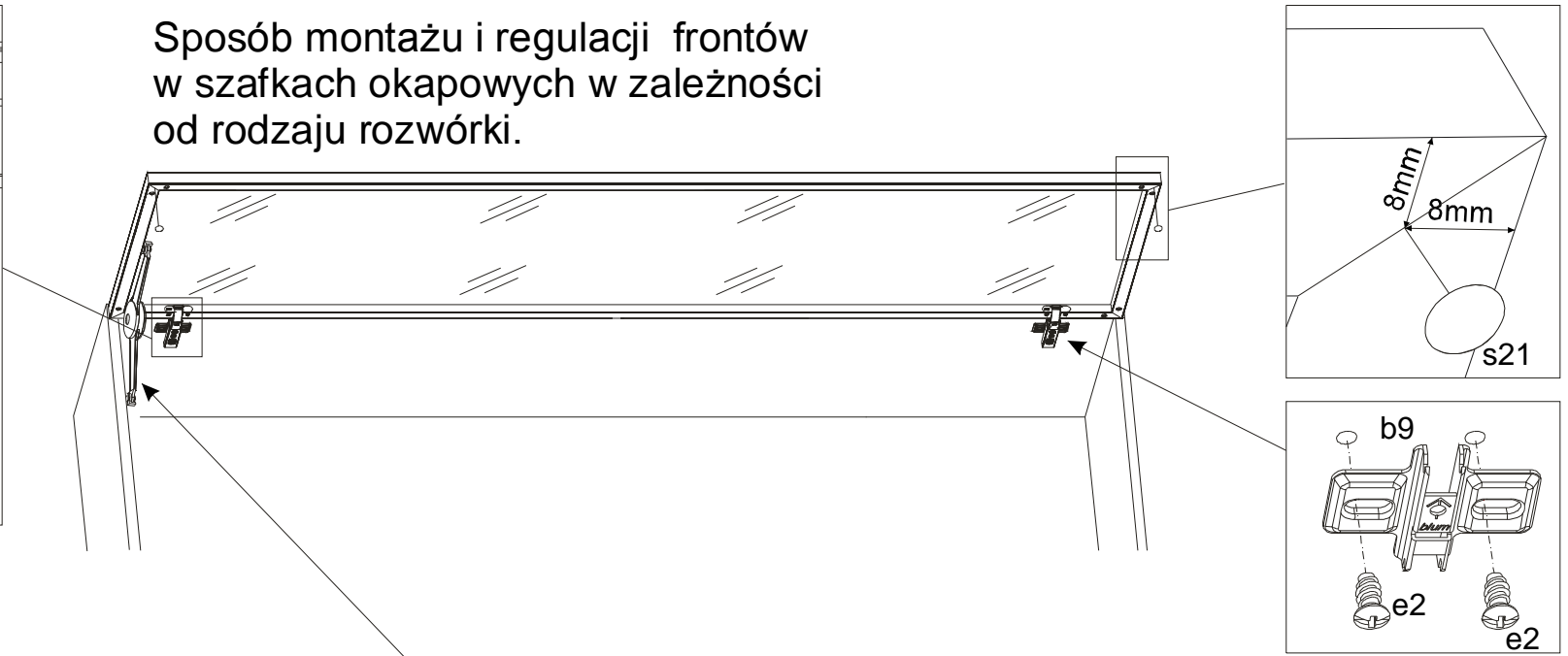
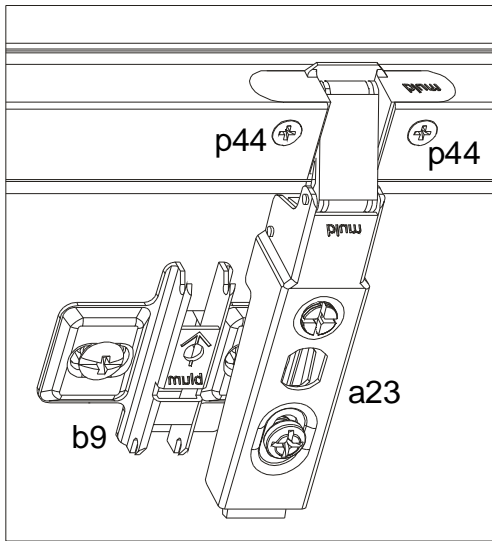

Regulacja drzwi
Adjustment of door
Türeneinstellung

