

KOLEJNOŚĆ MONTAŻU:

Przed przystąpieniem do montażu szafki należy zapoznać się z instrukcjami montażu pozostałych elementów segmentu (np. fronty, cokoły, blaty, szuflady, listwy wieńczące oraz podszafkowe, itp.) w celu zachowania odpowiedniej kolejności montażu. Złożony korpus szafki może uniemożliwić zamontowanie niektórych jej części.

1. W odpowiednie otwory o średnicy 8 mm znajdujące się w krawędziach elementów wbić kołki **f1**. **Uwaga:** W przypadku stwierdzenia, że któryś z kołków wystaje z otworu na długość większą niż 10 mm, należy go dobić, wymienić lub skrócić, gdyż może on spowodować uszkodzenie elementu. **Przypadki takie nie podlegają reklamacji!**
2. Do boków **1,2** przykręcić zawieszki **n9** wkrętami **p21** oraz prowadniki **b9** wkrętami **e2**.
3. W odpowiednie otwory o średnicy 5 mm wbić podpórki kołkowe **d3**.
4. Złożyć elementy **m20¹**, **m20²**, **m20³** a następnie przykręcić do boku **1** wkrętami **e5**.
5. Do półki **4** przykręcić prowadniki **b9** wkrętami **e2**.
6. Złożyć segment zgodnie z rysunkiem i połączyć wkrętami typu konfirmat **e1**, używając do tego celu kluczyka **z1**.
(W przypadku gdy zamierzamy ustawić daną szafkę obok drugiej, nie należy zaślepić konfirmatów **e1** zaślepkami **s1**).
7. Ułożyć korpus szafki frontem do dołu na równej powierzchni ustawiając go tak, aby jego przekątne były równej długości.
8. Wsunąć pilśnię i przybić do półek **3,4** gwoździkami **l1** (dla ułatwienia można narysować ołówkiem linie, wzdłuż których gwoździe będą wbijane).
9. Przykręcić w odpowiednich miejscach do ściany blaszki **n10**.
10. Zawiesić segment na ścianie i wyregulować.

p20 - wkręt do mocowania listwy zwieńczającej;











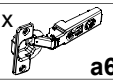
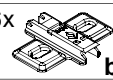

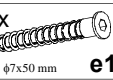
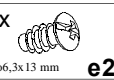
p28 - wkręt do mocowania elementu rozwórki **m20³** do frontu;

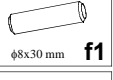
p51 - wkręt do mocowania zawiasu **a64**;

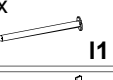
o21 - podkładka silikonowa (amortyzator frontu);

m20⁴ - kluczyk do regulacji rozwórki.

ZESTAWIENIE AKCESORIÓW:

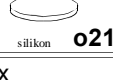
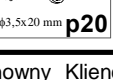
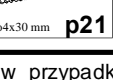
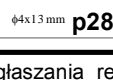
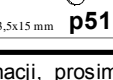
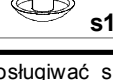
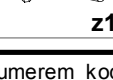
6x  a64	6x  b9	4x  φ5x17 mm d3	12x  φ7x50 mm e1	12x  φ6,3x13 mm e2
3x  φ6,3x13 mm e5	6x  φ8x30 mm f1	4x  φ10 mm f3	15x  l1	1x  m20¹
1x  m20³	1x  4 mm m20⁴	2x  n9	2x  n10	6x  silikon o21
3x  φ3,5x20 mm p20	4x  φ4x30 mm p21	2x  φ4x13 mm p28	12x  φ3,5x15 mm p51	12x  s1
				1x  z1

Szanowny Kliencie, w przypadku zgłaszania reklamacji, prosimy posługiwać się numerem kodu podanym w instrukcji montażu. Wszelkie uwagi i reklamacje należy zgłaszać do punktu zakupu mebla. Nie należy montować elementów, jeżeli zostaną zauważone wady lub uszkodzenia tych elementów. Powierzchnię mebli należy czyścić czystą wilgotną szmatką lub papierowym ręcznikiem. Nie używać chemicznych środków czystości!

BLACK RED WHITE

SYSTEM POKOI KUCHENNYCH

Instrukcja montażu korpusu

INDEKS KORPUSU:

GO2/5-90/72

NA SZAFCE NALEŻY ZAMONTOWAĆ ZALEŻNIE OD OPCJI FRONTY O WYMIARACH: 896 x 284, 446 x 426 mm

WYMIARY GABARYTOWE:

SZEROKOŚĆ: 90 cm, WYSOKOŚĆ: 72 cm, GŁĘBOKOŚĆ: 30 cm

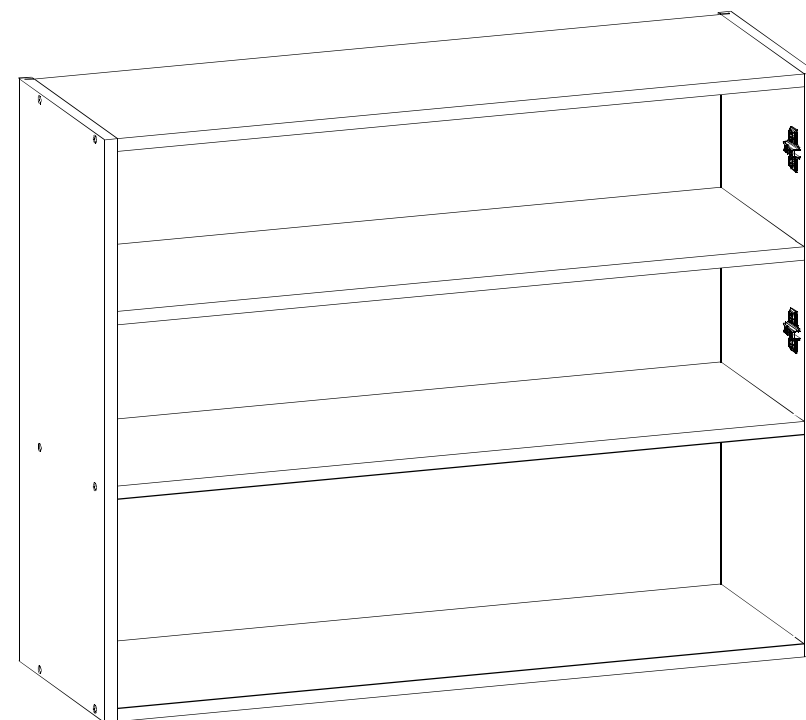

BLACK RED WHITE S.A. UL. KRZESZOWSKA 63 23-400 BIŁGORAJ

P28-K04-GO2/5_90/72-M_IN1-KOR03

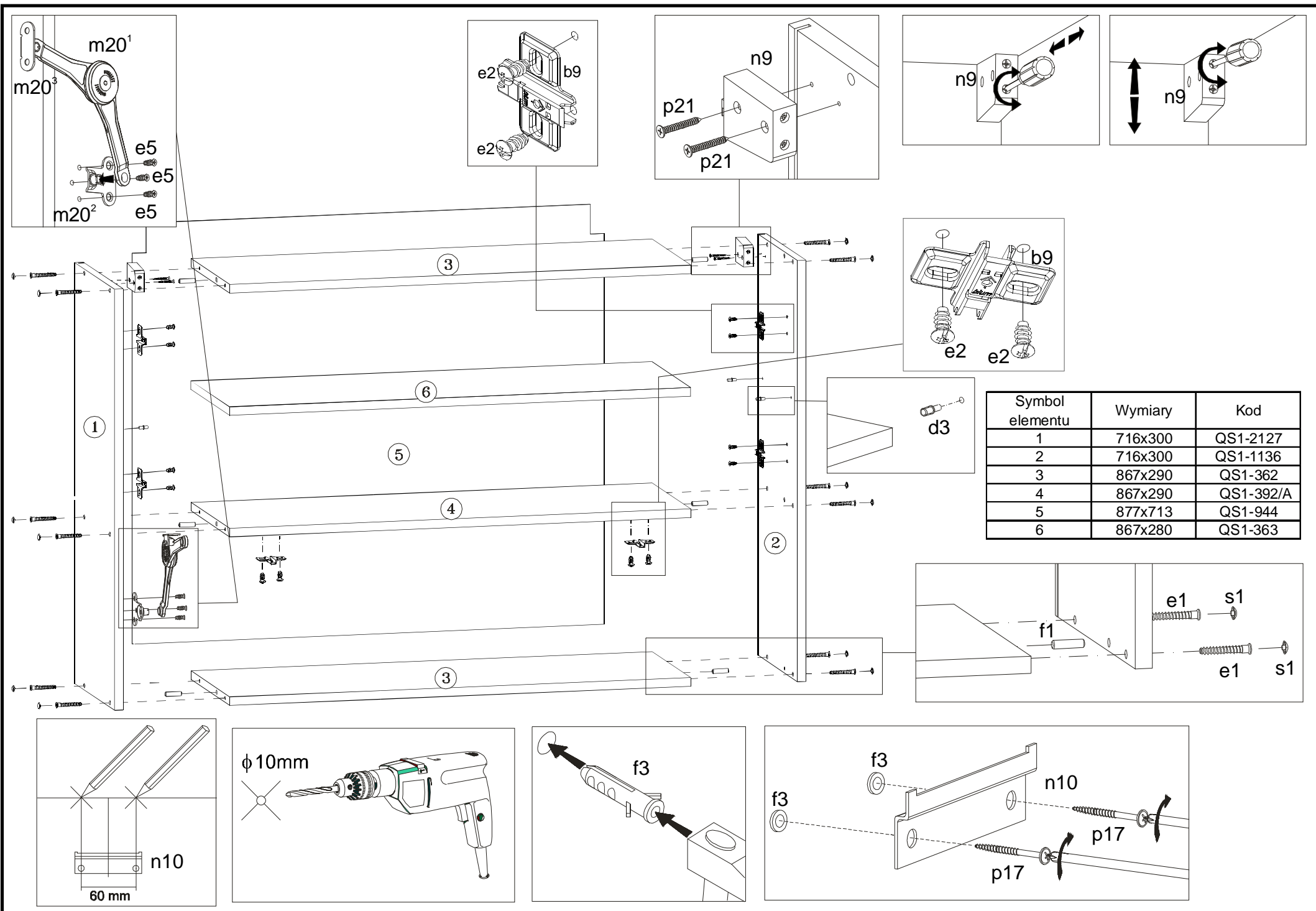

Symbol elementu	Wymiary	Kod
1	716x300	QS1-2127
2	716x300	QS1-1136
3	867x290	QS1-362
4	867x290	QS1-392/A
5	877x713	QS1-944
6	867x280	QS1-363