

Demontaż frontów

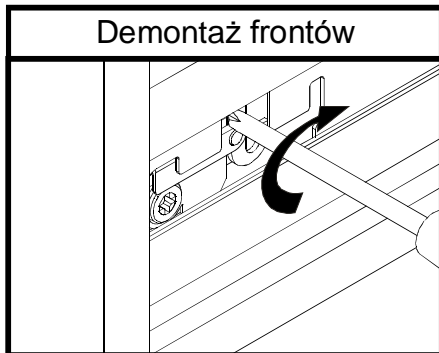

Regulacja frontów

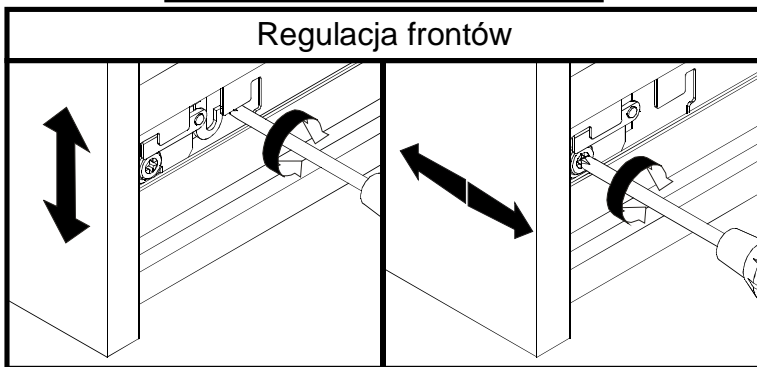

Opcja z trzema szufladami.

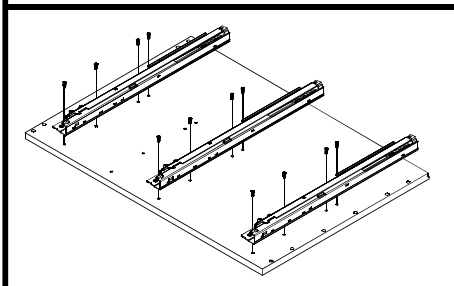

Opcja z czterema szufladami.

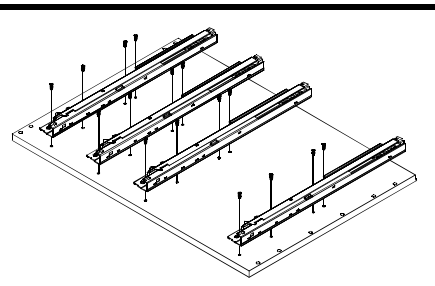

Montaż prowadnic

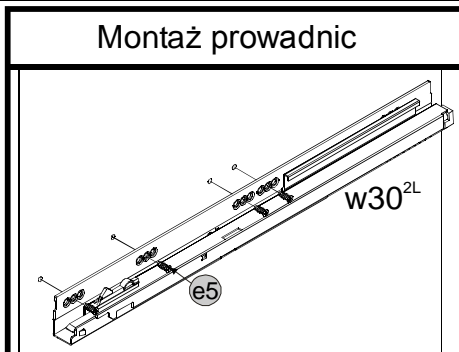

SYSTEM POKOI KUCHENNYCH

INSTRUKCJA MONTAŻU SZUFLADA-ST-W/896/500

KOLEJNOŚĆ MONTAŻU:

Przed przystąpieniem do montażu szafki należy zapoznać się z instrukcjami montażu pozostałych elementów segmentu (np. fronty, cokoły, blaty, szuflady, listwy wieńczące oraz podszafrkowe, itp.) w celu zachowania odpowiedniej kolejności montażu. Złożony korpus szafki może uniemożliwić zamontowanie niektórych jej części.

1. Do boków szafki w zależności od wysokości szuflad w odpowiednich miejscach przykręcić prowadnice **w30^{2L}** i **w30^{2P}** wkrętami **e5**.
2. Połączyć według rysunku elementy **w31^{1L}** i **w31^{1P}** z **w32⁴**.
3. Wsunąć dno szuflady **1**, wyrównać do płaszczyzny frontowej, następnie przykręcić wkrętami **p38**.
4. Zamocować front łącząc elementy **w31^{1L}**, **w31^{1P}** i **w35¹**.
5. Zamocować według rysunku reling **w35²**.
6. Wyregulować front i zaślepić otwory według rysunku elementami **w33^{1L}**, **w33^{1P}**.
7. Zamocować według rysunku blaszkę **n56** za pomocą wkrętów **p27**.
8. Zamocować elementy **w35³**.

ZESTAWIENIE AKCESORIÓW:

8x ø6,3x13 mm e5	2x 32x16x15,1 mm n56	4x ø3,5x13 mm p27	8x ø3,5x16 mm p38	1x L-500 (50 kg) w30^{2L}	1x L-500 (50 kg) w30^{2P}	1x 358M500 w31^{1L}
1x 358M500 w31^{1P}	1x 90° w32⁴	1x w33^{1P}	1x w33^{1L}	2x w35¹	2x w35²	2x w35³

I

Symbol elementu	Wymiary	Kod
1	478x792	QS1-3323

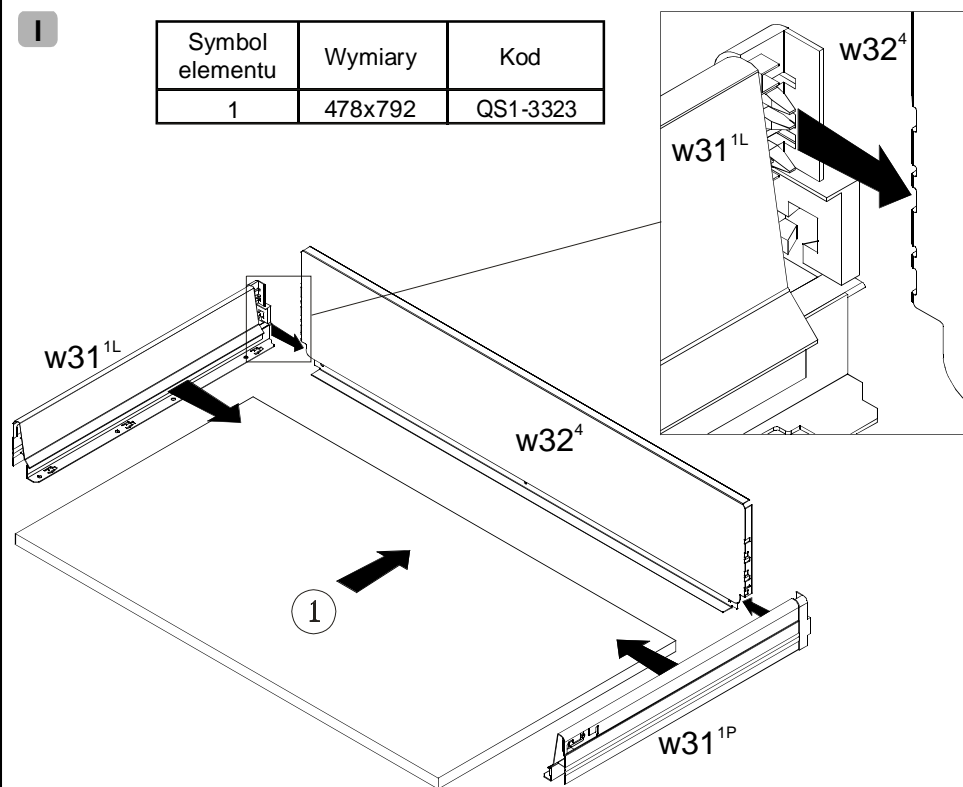
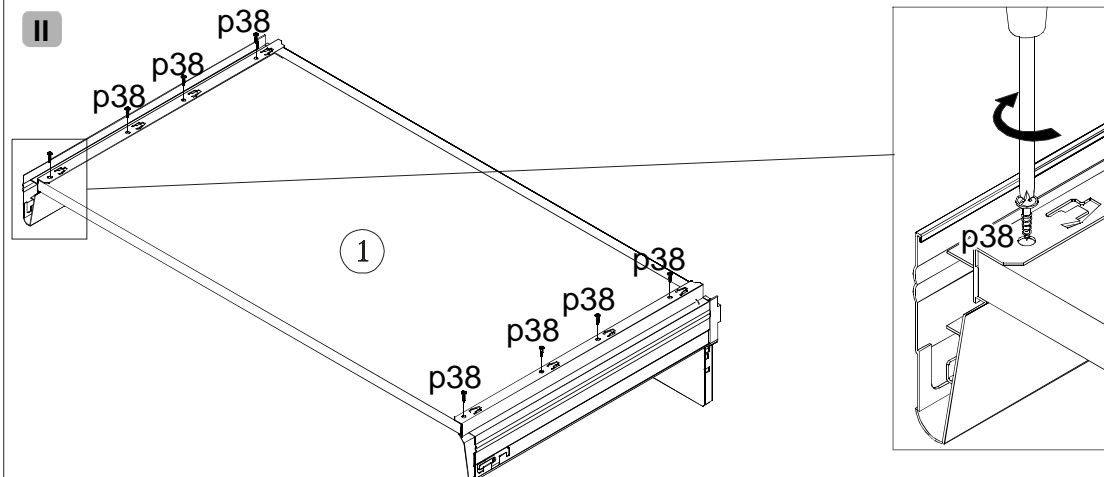
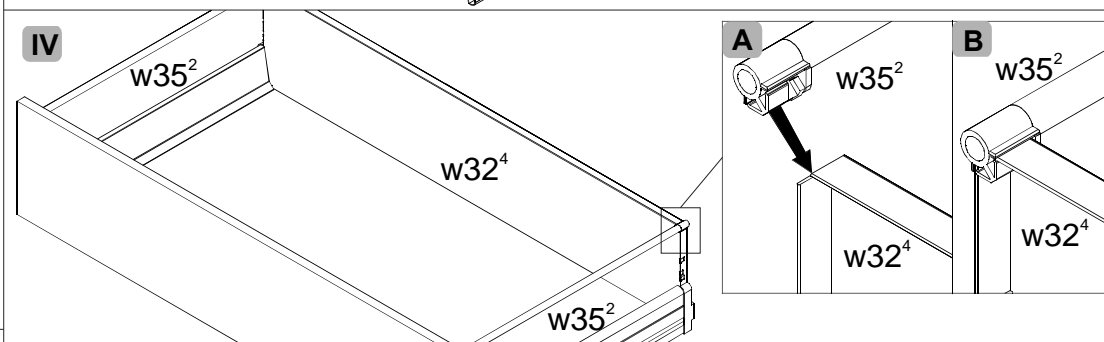
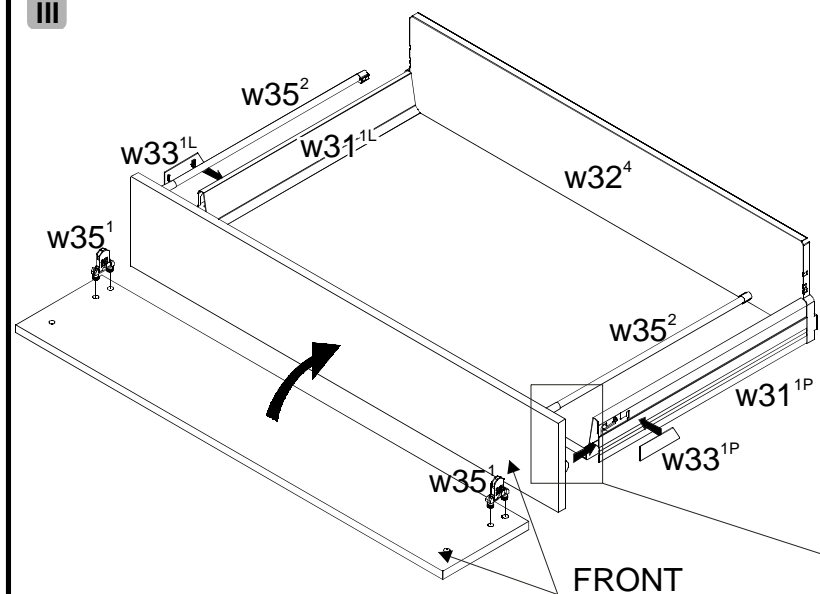
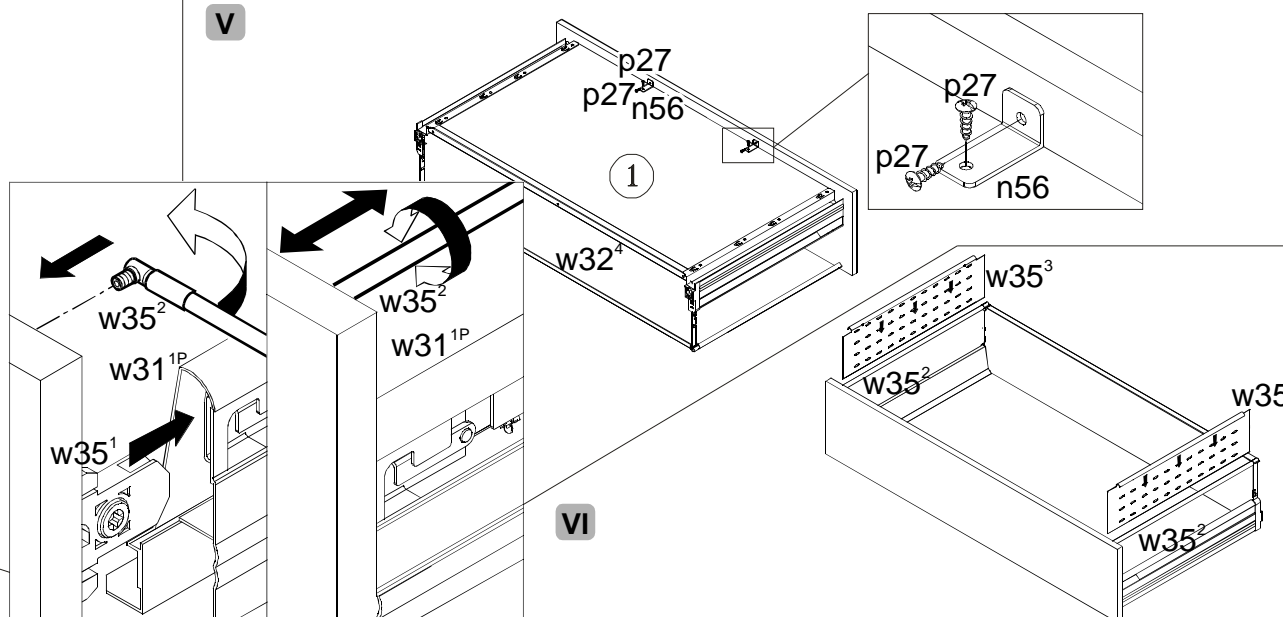
**II****IV****III****V****VI**