

Kod	Wymiary	Symbol elementu
LS1-206	700x600	1
LS1-104	508x516	2
LS1-105	508x250	3
LS1-576	508x30	4
Kod	Wymiary	Symbol elementu
Code	Measurements	Element symbol
Kode	Ausmaß	Elementeszeichen

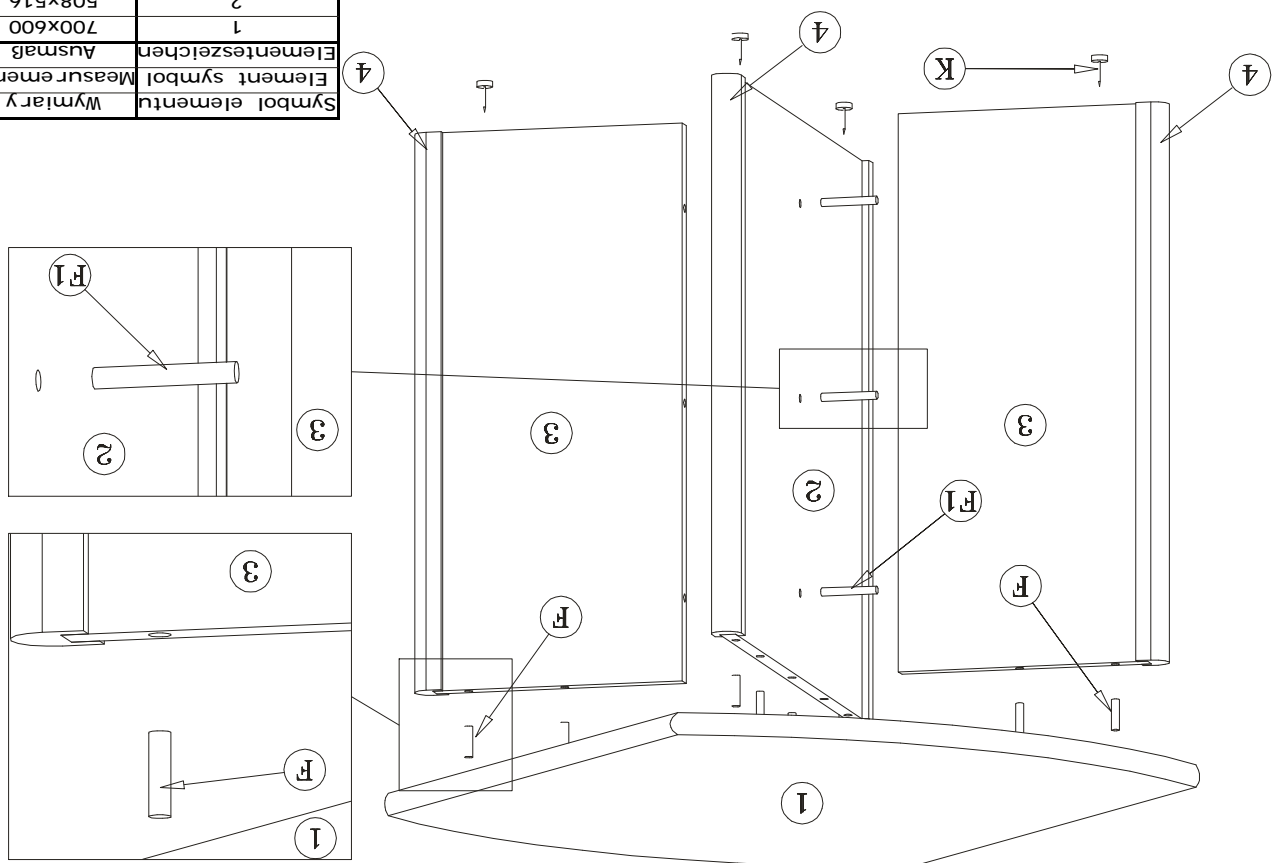

## Kolejność montażu:

- Wybrać z paczki potrzebne elementy (wymiary elementów umieszczone są w tabelce na rysunku montażowym).
- W otwory o średnicy 8 mm znajdujące się w krawędziach elementów wbić koleczki **F** i kolki długie **F1**. Przy montażu użyć kleju.  
**Uwaga:** w przypadku stwierdzenia, że któryś z koleczków **F** wystaje z otworu na długość większą niż 10 mm, należy go dobrać, wymienić lub skrócić, gdyż może on spowodować przy składaniu uszkodzenie boku.  
**PRZYPADKI TAKIE NIE PODLEGAJĄ REKLAMACJI !**
- W dolne krawędzie boków wbić ślizgacze **K**.
- Złożyć szafkę zgodnie z rysunkiem.
- Zamontować listwy **4** do nóg **2,3** ławy używając kleju.

### Warunki zgłaszania reklamacji

Reklamacje należy składać w punkcie zakupu przedkładając :

- Rachunek zakupu.
- Metryczki z paczek w których stwierdzono braki, pomyłki lub wady wykonawcze.
- Wyszczególnienie roszczeń oraz elementy których dotyczy. Elementy należy określić możliwie ściśle wg instrukcji montażu. Wady dotyczące uszkodzeń mechanicznych należy zgłaszać w punkcie zakupu, niezwłocznie po rozpakowaniu, przed montażem. Reklamacje na uszkodzenia mechaniczne w zmontowanym zestawie nie będą uznawane.

# LAWA MALA "22"

## Instrukcja montażu

Wymiary gabarytowe :

długość 70 cm , szerokość 60 cm , wysokość 53 cm



Producent:  
**BLACK RED WHITE S.A.**  
UL. KRZESZOWSKA 63  
23-400 BILGORAJ